

Message XML pour l'initiation de l'ordre de virement

Directives d'implémentation

Version 2.0

Table des matières

1	Introduction.....	4
1.2	Comment utiliser ces directives ?.....	6
1.3	Caractères.....	7
1.4	Structure du message.....	7
2	Virements européens.....	10
2.1	Structure du message.....	11
3	Initiation de l'ordre de virement générique.....	14
3.1	Structure du message.....	14
4	Description des rubriques du message.....	18
1.0	GroupHeader.....	18
1.1	MessageIdentification.....	19
1.2	CreationDateTime.....	19
1.6	NumberOfTransactions.....	19
1.7	ControlSum.....	20
1.8	InitiatingParty.....	21
2.0	PaymentInformation.....	22
2.1	PaymentInformationIdentification.....	23
2.2	PaymentMethod.....	23
2.3	BatchBooking.....	24
2.4	Number Of Transactions.....	24
2.5	ControlSum.....	24
2.6	PaymentTypeInformation.....	25
2.7	InstructionPriority.....	26
2.8	ServiceLevel.....	26
2.9	Code.....	27
2.10	Proprietary.....	27
2.14	CategoryPurpose.....	28
2.15	Code.....	28
2.17	RequestedExecutionDate.....	29
2.19	Debtor.....	30
2.20	DebtorAccount.....	32
2.21	DebtorAgent.....	33
2.23	UltimateDebtor.....	34
2.24	ChargeBearer.....	35
2.25	ChargesAccount.....	36
2.27	CreditTransferTransactionInformation.....	37
2.28	PaymentIdentification.....	38
2.29	InstructionIdentification.....	39

2.30	EndToEndIdentification	39
2.42	Amount	40
2.43	InstructedAmount.....	41
2.44	EquivalentAmount	42
2.47	ExchangeRateInformation	43
2.50	ContractIdentification.....	43
2.52	ChequeInstruction	44
2.53	ChequeType	45
2.58	DeliveryMethod	46
2.70	UltimateDebtor.....	47
2.71	IntermediaryAgent1.....	48
2.77	CreditorAgent	49
2.79	Creditor	51
2.80	CreditorAccount.....	53
2.81	UltimateCreditor	54
2.82	InstructionForCreditorAgent	55
2.85	InstructionForDebtorAgent	56
2.86	Purpose	57
2.87	Code	57
2.98	RemittanceInformation	58
2.99	Unstructured.....	58
2.100	Structured.....	59
2.120	CreditorReferenceInformation	60
5	Exemples de messages XML avec des virements	63
	Description :	63
	Paiement 1 :	63
	Paiement 2 :	63
	Paiement 3 :	63
5.1	Exemple 1 : Paiements individuels	64
5.2	Exemple 2 : Paiement collectif.....	69
	Annexe 1 : Liste des codes d'identification des membres des systèmes de clearing.....	72
	Annexe 2 – Calcul du check digit de l'IBAN et de la référence ISO 11649	73
a)	Méthode de validation du check digit	73
b)	Méthode de calcul du check digit	73

1 Introduction

Le présent document définit les directives d'implémentation belges pour le XML Customer Credit Transfer Initiation Message ISO 20022 XML - "pain.001.001.03".

Ces directives d'implémentation visent à fournir une aide dans le cadre de l'utilisation du message d'initiation de l'ordre de virement envoyé aux banques établies en Belgique et concernent à la fois les virements européens (SEPA) et les autres virements. Ces directives concernant les virements européens sont conformes aux directives d'implémentation concernant les messages client-banque pour les virements SEPA version 4.0, 5.0 (valable à partir de 19 novembre 2011) & 6.0 (valable à partir de 17 novembre 2012), publiées par le European Payments Council (EPC).

Ces directives d'implémentation ont été élaborées par Febelfin, la Fédération belge du secteur financier.

La présente publication a été préparée avec le plus grand soin afin de garantir au maximum l'exactitude des informations y figurant. Cependant, Febelfin ne peut en aucun cas être tenue pour responsable des pertes ou dommages résultant d'informations incorrectes ou incomplètes reprises dans ce document.

Le présent texte est également disponible en néerlandais et en anglais.

Pour plus d'informations, nous vous invitons à vous adresser à votre banque.

1.1 Champ d'application

Le message de CustomerCreditTransferInitiation est transmis par l'expéditeur à la banque du débiteur. Il est utilisé pour demander le transfert de fonds du compte du débiteur vers celui du créancier.

Le message de CustomerCreditTransferInitiation est utilisé pour échanger :

- une ou plusieurs instructions de virement;
- des ordres de paiement se traduisant par des transferts comptables au niveau de la banque du débiteur ou par des paiements vers une autre institution financière;
- des ordres de paiement se traduisant par un transfert électronique de fonds sur le compte du créancier ou par l'émission d'un chèque;
- des ordres de paiement qui peuvent être nationaux, transfrontaliers, compatibles avec un schéma comme le *SEPA* ou des paiements internationaux en n'importe quelle devise;
- des ordres de paiement se traduisant par une inscription en compte unique sur le compte du débiteur pour chaque opération individuelle ou une inscription en compte groupée pour l'ensemble des opérations s'inscrivant dans le cadre d'un paiement.

Le message peut être utilisé dans un scénario de transmission directe ou relayée :

- Dans un scénario de transmission directe, le message est envoyé directement à la banque du débiteur. La banque du débiteur est celle qui preste les services liés au compte du débiteur.
- Dans un scénario de transmission indirecte, le message est envoyé à une banque intermédiaire. Celle-ci intervient en faisant fonction d'institution financière centralisatrice. Elle renvoie le message CustomerCreditTransferInitiation à la banque du débiteur.

Le message peut aussi être utilisé par un expéditeur mandaté pour envoyer un ordre de paiement pour le compte du débiteur. C'est par exemple le cas pour un organisme de paiement central (payment factory) qui initie tous les paiements pour le compte d'une grande entreprise, ou pour une entité chargée de la gestion des salaires qui s'occupe du paiement des salaires aux employés d'une société.

1.2 Comment utiliser ces directives ?

Chaque rubrique du message de CreditTransferInitiation renvoie à la table de la rubrique correspondante du XML (ISO 20022) Message Definition Report for Payment Standards – Initiation. Ce rapport peut être consulté sur www.iso20022.org, dans "Catalogue of XML messages", avec "pain.001.001.03" comme référence.

Les sauts dans la numérotation des indices s'expliquent par le fait que certains éléments du message XML ne sont pas supportés. La présence d'un élément de message (obligatoire/facultatif) et l'indication de sa récurrence peuvent également différer selon qu'il s'agit des présentes directives ou de la définition de message XML ISO 20022.

Les éléments de message non décrits dans les présentes directives ne peuvent être utilisés et les règles d'utilisation doivent être respectées pour éviter que le message ou le paiement ne soit éventuellement refusé ou que les données ne soient ignorées.

La description de chaque rubrique du message contient :

Index	Chiffre qui renvoie à la description correspondante dans le ISO 20022 XML Message Definition Report for Payment Standards – Initiation
Définition	Il s'agit ici de la définition du bloc ou d'un élément du message
Utilisation	Informations additionnelles sur l'utilisation de cet élément
XML Tag	Abréviation identifiant un élément dans un message XML qui est mis entre parenthèses/crochets, par ex. <Amt>
Occurrences	<p>Ceci indique si un élément est facultatif ou obligatoire et combien de fois il peut être répété. La récurrence est indiquée entre crochets.</p> <p>Par exemple :</p> <p>[0..1] indique que l'élément peut être présent 0 fois ou 1 fois. L'élément est facultatif</p> <p>[1..1] indique que l'élément ne peut être présent qu'une seule fois. L'élément est obligatoire</p> <p>[1..n] indique que l'élément est obligatoire et peut être présent 1 à n fois</p> <p>Un élément qui fait partie d'un bloc d'éléments est obligatoire pour autant que le bloc dont il fait partie soit présent dans le message.</p> <p>S'il ne peut y avoir qu'un seul élément présent parmi plusieurs, ceci est indiqué par {OR ... OR} devant les éléments concernés.</p>
Format	<p>Ceci spécifie les valeurs et le format autorisés.</p> <p>Remarque : si un « tag » est utilisé, le champ correspondant ne peut pas rester vide. Il doit comporter au moins un caractère.</p>
Règles	Les règles spécifiques éventuelles susceptibles d'avoir un impact sur la présence ou les valeurs d'un élément.

1.3 Caractères

Les caractères autorisés dans les messages XML sont ceux de la norme UTF8.

Cependant, on doit se limiter au jeu de caractères latins, généralement utilisés dans la communication internationale.

Ces caractères sont les suivants :

a b c d e f g h i j k l m n o p q r s t u v w x y z
A B C D E F G H I J K L M N O P Q R S T U V W X Y Z
0 1 2 3 4 5 6 7 8 9
/ - ? : () . , ' +
Espace

Note aux programmeurs : l'utilisation de CDATA dans XML n'est pas permise. Les fichiers contenant un élément CDATA sera refusé par la banque.

1.4 Structure du message

Les modèles de document XML sont décrits dans des schémas. Ces schémas utilisent un langage de description spécifique (XSD). Les schémas permettent de décrire les « tags » (balises) qui sont présentes dans le document, la structure et l'enchaînement de ces balises (hiérarchie des tags) ainsi que les codes autorisés pour certaines données, le nombre d'occurrences possibles, le caractère obligatoire ou facultatif de certaines données, etc.

Le XSD général pour pain.001.001.03 peut être téléchargé via www.iso20022.org > Catalogue of XML Messages > Payments > Payment Initiation > CustomerCreditTransferInitiationV03

Un fichier qui contient un message XML pain.001.001.03 suit la structure suivante :

```
<?xml version="1.0" encoding="UTF-8"?>
<Document xmlns="urn:iso:std:iso:20022:tech:xsd:pain.001.001.03"
xmlns:xsi="http://www.w3.org/2001/XMLSchema-instance">
  <CstmrCdtTrfInittn>
    message content...
  </CstmrCdtTrfInittn>
</Document>
```

Un fichier doit contenir un seul <Document> tag (enveloppe) qui ne contient lui-même qu'un seul message <CstmrCdtTrfInittn> XML. Voir exemples dans le chapitre 5.

Le message se compose de 3 blocs :

A. Group Header : ce bloc est obligatoire et n'est présent qu'une seule fois. Il contient des éléments tels que les Message Identification, Creation Date and Time.

B. Payment Information : ce bloc est obligatoire et itératif. Outre des éléments liés à l'aspect de débit de la transaction, comme les Debtor ou Payment Type Information, il contient aussi un ou plusieurs Transaction Information Blocks.

C. Transaction Information : ce bloc est obligatoire et itératif. Il contient notamment des éléments liés à l'aspect de crédit de la transaction, comme les Creditor ou Remittance Information.

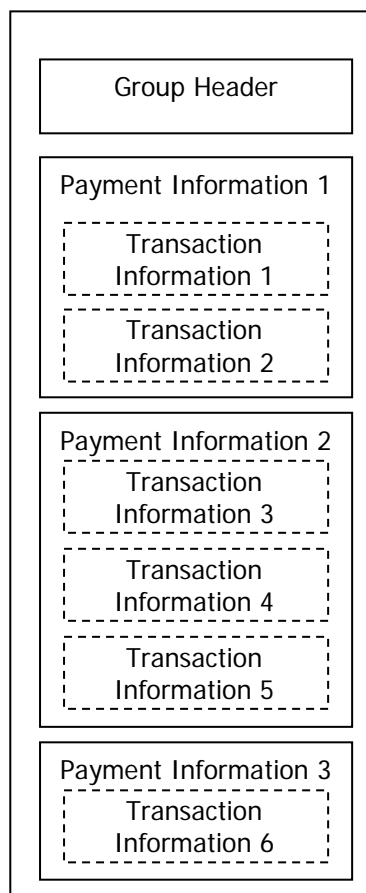

On trouvera ci-dessous un aperçu plus détaillé de la structure d'un Credit Transfer Initiation Message.

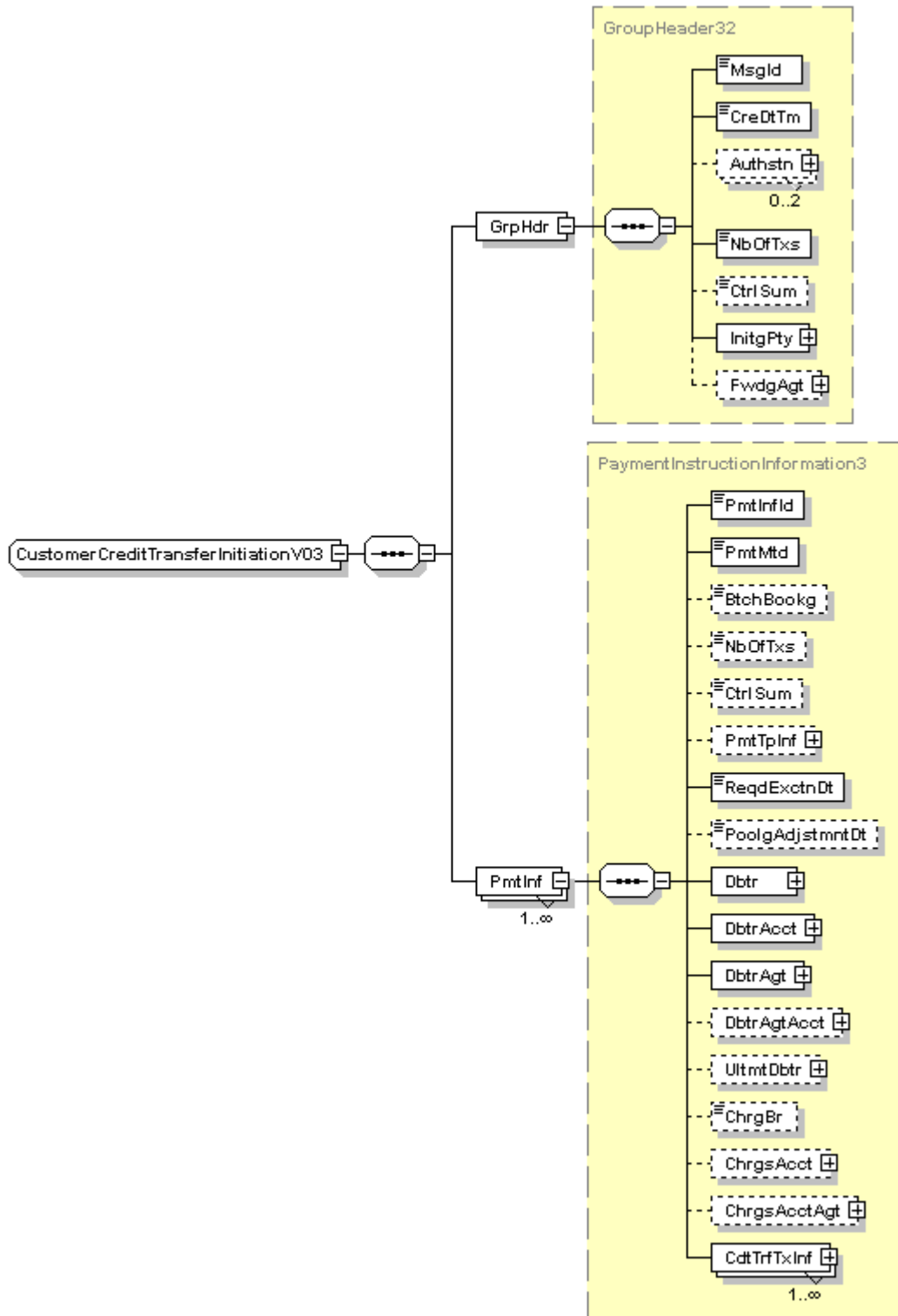

Légende:

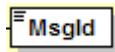

Les cases en traits pleins sont un élément de message **obligatoire**.

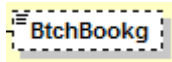

Les cases en traits pointillés sont un élément de message **facultatif**.

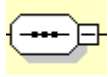

Les subdivisions (descendance) doivent apparaître dans la **séquence** mentionnée.



Seule l'une des subdivisions (descendance) possibles peut être présente (choix).

2 Virements européens

Un virement européen est un virement en euro entre deux comptes situés dans des pays du Single Euro Payments Area (SEPA).

Le compte du débiteur doit être libellé en euro, alors que celui du créancier peut l'être dans n'importe quelle devise.

Le montant des transactions est illimité
(seule limite technique : 999.999.999,99 EUR).

Les comptes du débiteur et du créancier et de leur banque correspondante sont respectivement identifiés par leurs IBAN et BIC.

Les frais imputés par la banque du débiteur et celle du créancier sont respectivement supportés par le débiteur et le créancier.

Il ne peut être donné d'instructions particulières pour la banque du débiteur ou du créancier.

Ces directives d'implémentation pour les virements européens sont basées sur les directives d'implémentation pour le schéma de virement SEPA, version 4.0, publiées par le European Payments Council (EPC).

2.1 Structure du message

Le tableau suivant donne un aperçu des rubriques du message à utiliser pour un virement européen.

On trouvera une description plus détaillée de chaque rubrique du message au chapitre 4 "Description des rubriques du message".

Index	Occurrence	Rubrique du message	<XML Tag>	Longueur
	[1..1]	+ Message root	<CstmrCdtTrfInitn>	
1.0	[1..1]	+ GroupHeader	<GrpHdr>	
1.1	[1..1]	++ MessageIdentification	<MsgId>	35
1.2	[1..1]	++ CreationDateTime	<CreDtTm>	ISODateTime
1.6	[1..1]	++ NumberOfTransactions	<NbOfTxs>	15
1.7	[0..1]	++ ControlSum	<CtrlSum>	18
1.8	[1..1]	++ InitiatingParty	<InitgPty>	
	[0..1]	+++ Name	<Nm>	70
	[0..1]	+++ Identification	<Id>	35
	[0..1]	++++ OrganisationIdentification	<OrgId>	
	[0..1]{Or	+++++ BICOrBEI	<BICorBEI>	11
	[0..1] Or}	+++++ Other	<Othr>	
	[1..1]	++++++ Identification	<Id>	35
	[1..1]	++++++ Issuer	<Issr>	35
2.0	[1..n]	+ PaymentInformation	<PmtInf>	
2.1	[1..1]	++ PaymentInformationIdentification	<PmtInfId>	35
2.2	[1..1]	++ PaymentMethod	<PmtMtd>	3
2.3	[0..1]	++ BatchBooking	<BtchBookg>	
2.4	[0..1]	++ NumberOfTransactions	<NbOfTxs>	15
2.5	[0..1]	++ ControlSum	<CtrlSum>	18
2.6	[0..1]	++ PaymentTypeInformation	<PmtTpInf>	
2.7	[0..1]	+++ Instruction Priority	<InstrPrty>	4
2.8	[0..1]	+++ ServiceLevel	<SvcLvl>	
2.9	[1..1]	++++ Code	<Cd>	4
2.14	[0..1]	+++ CategoryPurpose	<CtgyPurp>	
2.15	[0..1]	++++ Code	<Cd>	4
2.17	[1..1]	++ RequestedExecutionDate	<ReqdExctnDt>	10
2.19	[1..1]	++ Debtor	<Dbtr>	
	[1..1]	+++ Name	<Nm>	70
	[0..1]	+++ Postal Address	<PstlAdr>	
	[0..1]	++++ Country	<Ctry>	ISO code
	[0..2]	++++ Address Line	<AdrLine>	70

	[0..1]	+++ Identification	<Id>	
	[1..1]	++++ OrganisationIdentification	<OrgId>	
	[0..1]{Or	+++++ BICOrBEI	<BICOrBEI>	11
	[0..1]Or}	+++++ Other	<Othr>	
	[1..1]	++++++ Identification	<Id>	35
	[0..1]	++++++ Issuer	<Issr>	35
2.20	[1..1]	++ DebtorAccount	<DbtrAcct>	
	[1..1]	+++ Identification	<Id>	
	[1..1]	++++ IBAN	<IBAN>	34
	[0..1]	+++ Currency	< Ccy>>	ISO code
2.21	[1..1]	++ DebtorAgent	<DbtrAgt>	
	[1..1]	+++ FinancialInstitutionIdentification	<FinInstnId>	
	[1..1]	++++ BIC	<BIC>	11
2.23	[0..1]	++ UltimateDebtor	<UltmtDbtr>	
	[0..1]	+++ Name	<Nm>	70
	[0..1]	+++ Identification	<Id>	
	[1..1]	++++ OrganisationIdentification	<OrgId>	
	[0..1]{Or	+++++ BICOrBEI	<BICOrBEI>	11
	[0..1]Or}	+++++ Other	<Othr>	
	[1..1]	++++++ Identification	<Id>	35
	[0..1]	++++++ Issuer	<Issr>	35
2.24	[0..1]	++ ChargeBearer	<ChrgBr>	4
2.27	[1..n]	++ CreditTransferTransactionInformation	<CdtTrfTxInf>	
2.28	[1..1]	+++ PaymentIdentification	<PmtId>	
2.29	[0..1]	++++ InstructionIdentification	<InstrId>	35
2.30	[1..1]	++++ EndtoEndIdentification	<EndToEndId>	35
2.42	[1..1]	+++ Amount	<Amt>	
2.43	[1..1]	++++ InstructedAmount	<InstdAmt>	
2.70	[0..1]	+++ Ultimate Debtor	<UltmtDbtr>	
	[0..1]	++++ Name	<Nm>	
	[0..1]	++++ Identification	<Id>	
	[1..1]	+++++ Organisation Identification	<OrgId>	
	[0..1]{Or	++++++ BICOrBEI	<BICOrBEI>	11
	[0..1]Or}	++++++ Other	<Othr>	
	[1..1]	++++++ Identification	<Id>	35
	[0..1]	++++++ Issuer	<Issr>	35
2.77	[0..1]	+++ Creditor Agent	<CdtrAgt>	
	[1..1]	++++ FinancialInstitutionIdentification	<FinInstnId>	
	[1..1]	+++++ BIC	<BIC>	11
2.79	[1..1]	+++ Creditor	<Cdtr>	

	[1..1]	++++ Name	<Nm>	70
	[0..1]	++++ Postal Address	<PstAdr>	70
	[0..1]	+++++ Country	<Ctry>	
	[0..2]	+++++ Address Line	<AdrLine>	
	[0..1]	++++ Identification	<Id>	
	[1..1]	+++++ Organisation Identification	<OrgId>	11
	[0..1]{Or	+++++ BICOrBEI	<BICOrBEI>	11
	[0..1]Or}	+++++ Other	<Othr>	
	[1..1]	+++++ Identification	<Id>	35
	[0..1]	+++++ Issuer	<Issr>	35
2.80	[0..1]	+++ Creditor Account	<CdtrAcct>	
	[1..1]	++++ Identification	<Id>	
	[1..1]	+++++ IBAN	<IBAN>	34
2.81	[0..1]	+++ Ultimate Creditor	<UltmtCdtr>	
	[0..1]	++++ Name	<Nm>	70
	[0..1]	++++ Identification	<Id>	
	[1..1]	+++++ OrganisationIdentification	<OrgId>	
	[0..1]{Or	+++++ BICOrBEI	<BICOrBEI>	11
	[0..1]Or}	+++++ Other	<Othr>	
	[1..1]	+++++ Identification	<Id>	35
	[0..1]	+++++ Issuer	<Issr>	35
2.86	[0..1]	+++ Purpose	<Purp>	
2.87	[1..1]	++++ Code	<Cd>	4
2.98	[0..1]	+++ Remittanceinformation	<RmtInf>	
2.99	[1..1]{Or	++++ Unstructured	<Ustrd>	
2.100	[1..1] Or}	++++ Structured	<Strd>	
2.120	[1..1]	+++++ CreditorReferenceInformation	<CdtrRefInf>	
2.121	[1..1]	+++++ Type	<Tp>	
2.122	[1..1]	+++++ CodeOrProprietary	<CdOrPrtry>	
2.123	[1..1]	+++++ Code	<Cd>	4
2.125	[0..1]	+++++ Issuer	<Issr>	35
2.126	[1..1]	+++++ Reference	<Ref>	35

3 Initiation de l'ordre de virement générique

Le XML subset "initiation de l'ordre de virement générique" décrit l'implémentation du message ISO 20022 Credit Transfer Initiation pour tous les paiements qui ne sont pas considérés comme des virements européens standard (voir chapitre 2).

Il s'agit notamment des paiements :

- dans des devises autres que l'euro,
- vers des pays situés en dehors du SEPA,
- contenant des instructions spéciales,
- à effectuer par chèque.

3.1 Structure du message

Le tableau suivant donne un aperçu des rubriques du message à utiliser pour un virement générique.

On trouvera une description plus détaillée de chaque rubrique du message au chapitre 4 "Description des rubriques du message".

Index	Occurrence	Rubrique du message	<XML Tag>	Longueur
1.0	[1..1]	+ Message root	<CstmrCdtTrfInitn>	
	[1..1]	+ GroupHeader	<GrpHdr>	
1.1	[1..1]	++ MessageIdentification	<MsgId>	35
1.2	[1..1]	++ CreationDateTime	<CreDtTm>	19
1.6	[1..1]	++ NumberOfTransactions	<NbOfTxs>	15
1.7	[0..1]	++ ControlSum	<CtrlSum>	18
1.8	[1..1]	++ InitiatingParty	<InitgPty>	
	[0..1]	++++ Name	<Nm>	
	[0..1]	++++ Identification	<Id>	
	[1..1]	+++++ Organisation Identification	<OrgId>	
	[0..1]{Or	++++++ BICOrBEI	<BICOrBEI>	11
	[0..1]Or}	++++++ Other	<Othr>	
	[1..1]	++++++ Identification	<Id>	35
[0..1]	++++++ Issuer	<Issr>	35	
2.0	[1..n]	+ PaymentInformation	<PmtInf>	
2.1	[1..1]	++ PaymentInformationIdentification	<PmtInfId>	35
2.2	[1..1]	++ PaymentMethod	<PmtMtd>	3
2.3	[0..1]	++ BatchBooking	<BtchBookg>	
2.4	[0..1]	++ NumberOfTransactions	<NbOfTxs>	15
2.5	[0..1]	++ ControlSum	<CtrlSum>	18

2.6	[0..1]	++ PaymentTypeInformation	<PmtTpInf>	
2.7	[0..1]	+++ InstructionPriority	<InstrPrty>	4
2.8	[0..1]	+++ ServiceLevel	<SvcLvl>	
2.9	[1..1]{Or	++++ Code	<Code>	4
2.10	[1..1]Or}	++++ Proprietary	<Prtry>	35
2.14	[0..1]	+++ CategoryPurpose	<CtgyPurp>	4
2.15	[0..1]	++++ Code	<Cd>	4
2.17	[1..1]	++ RequestedExecutionDate	<ReqdExctnDt>	10
2.19	[1..1]	++ Debtor	<Dbtr>	
	[1..1]	+++ Name	<Nm>	70
	[0..1]	+++ Postal Address	<PstlAdr>	
	[0..1]	++++ Country	<Ctry>	ISO code
	[0..2]	++++ Address Line	<AdrLine>	70
	[0..1]	+++ Identification	<Id>	
	[1..1]	++++ OrganisationIdentification	<OrgId>	
	[0..1]{Or	+++++ BICOrBEI	<BICOrBEI>	11
	[0..1]Or}	+++++ Other	<Othr>	
	[1..1]	+++++ Identification	<Id>	35
	[0..1]	+++++ Issuer	<Issr>	35
2.20	[1..1]	++ DebtorAccount	<DbtrAcct>	
	[1..1]	+++ Identification	<Id>	
	[1..1]	++++ IBAN	<IBAN>	34
	[1..1]	++++ Other	<Othr>	
	[1..1]	+++++ Identification	<Id>	34
	[0..1]	+++ Currency	<Ccy>>	3
2.21	[1..1]	++ DebtorAgent	<DbtrAgt>	
	[1..1]	+++ FinancialInstitutionIdentification	<FinInstId>	
	[1..1]	++++ BIC	<BIC>	11
2.24	[0..1]	++ ChargeBearer	<ChrgBr>	4
2.25	[0..1]	++ ChargesAccount	<ChrgsAcct>	
	[1..1]	+++ Identification	<Id>	
	[1..1]{Or	++++ IBAN	<IBAN>	34
	[1..1]Or}	++++ Other	<Othr> >	30
	[1..1]	+++++ Identification	<Id>	
	[0..1]	+++ Currency	<Ccy>	3
2.27	[1..n]	++ CreditTransferTransactionInformation	<CdtTrfTxInf>	
2.28	[1..1]	+++ PaymentIdentification	<PmtId>	
2.29	[0..1]	++++ InstructionIdentification	<InstrId>	35
2.30	[1..1]	++++ EndToEndIdentification	<EndToEndId>	35
2.42	[1..1]	+++ Amount	<Amt>	

2.43	[1..1]{Or	++++ InstructedAmount	<InstdAmt>	21
2.44	[1..1]Or}	++++ EquivalentAmount	<EqvtAmt>	
2.45	[1..1]	+++++ Amount	<Amt>	15
2.46	[1..1]	+++++ CurrencyOfTransfer	<CcyOfTrf>	3
2.47	[0..1]	+++ ExchangeRateInformation	<XchgRateInf>	
2.50	[1..1]	++++ ContractIdentification	<CtrctId>	35
2.52	[0..1]	+++ ChequeInstruction	<ChqInstr>	
2.53	[0..1]	++++ ChequeType	<ChqTp>	4
2.58	[0..1]	++++ DeliveryMethod	<DlvryMtd>	
2.59	[1..1]	+++++ Code	<Cd>	4
2.71	[0..1]	+++ IntermediaryAgent1	<IntmyAgt1>	
	[1..1]	++++ FinancialInstitutionIdentification	<FinInstnId>	
	[1..1]	+++++ BIC	<BIC>	11
2.77	[0..1]	+++ CreditorAgent	<CdtrAgt>	
	[1..1]	++++ FinancialInstitutionIdentification	<FinInstnId>	
	[1..1]{Or	+++++ BIC	<BIC>	11
	[1..1]Or}	+++++ ClearingSystemMemberIdentification	<ClrSysMmbld>	
	[0..1]	+++++ ClearingSystemIdentification	<ClrSysId>	
	[1..1]{Or	+++++ Code	<Cd>	5
	[1..1]Or}	+++++ Proprietary	<Prtry>	35
	[1..1]	+++++ MemberIdentification	<Mmbld>	35
	[1..1]	+++++ Name	<Nm>	70
	[0..1]	+++++ Postal Address	<PstlAdr>	
	[1..1]	+++++ Country	<Ctry>	2
	[0..2]	+++++ AddressLine	<AdrLine>	70
2.79	[1..1]	+++ Creditor	<Cdtr>	
	[1..1]	++++ Name	<Nm>	70
	[0..1]	++++ Postal Address	<PstlAdr>	70
	[0..1]	+++++ Country	<Ctry>	
	[0..2]	+++++ Address Line	<AdrLine>	
2.80	[0..1]	+++ CreditorAccount	<CdtrAcct>	
	[1..1]	++++ Identification	<Id>	
	[1..1]{Or	+++++ IBAN	<IBAN>	34
	[1..1]Or}	+++++ Other	<Othr>	30
		+++++ Identification	<Id>	35
2.82	[0..1]	+++ InstructionForCreditorAgent	<InstrForCrdtrAgt>	
2.83	[0..1]	++++ Code	<Cd>	4
2.84	[0..1]	++++ InstructionInformation	<InstrInf>	30
2.85	[0..1]	+++ InstructionForDebtorAgent	<InstrForDbtrAgt>	30
2.98	[0..1]	+++ RemittanceInformation	<RmtInf>	

2.99	[1..1]{Or	++++ Unstructured	<Ustrd>	
2.100	[1..1] Or}	++++ Structured	<Strd>	
2.120	[1..1]	+++++ CreditorReferenceInformation	<CdtrRefInf>	35
2.121	[1..1]	++++++ Type	<Tp>	35
2.122	[1..1]	+++++++ CodeOrProprietary	<CdOrPrtry>	
2.123	[1..1]	+++++++ Code	<Cd>	4
2.125	[0..1]	+++++++ Issuer	<Issr>	35
2.126	[1..1]	+++++++ Reference	<Ref>	35

4 Description des rubriques du message

Message Root

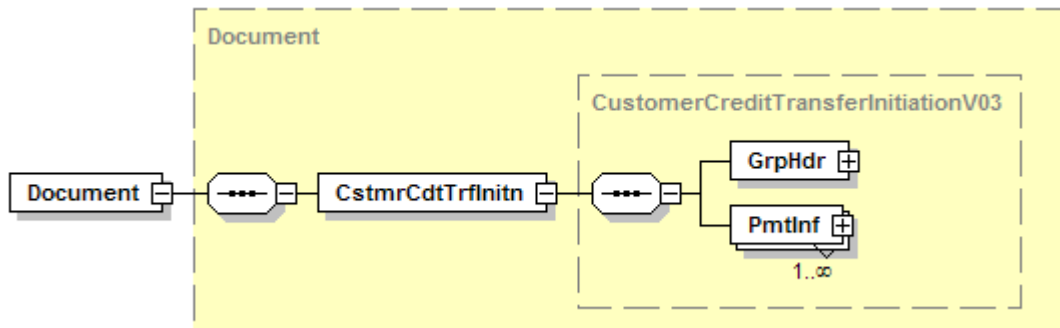

1.0 GroupHeader

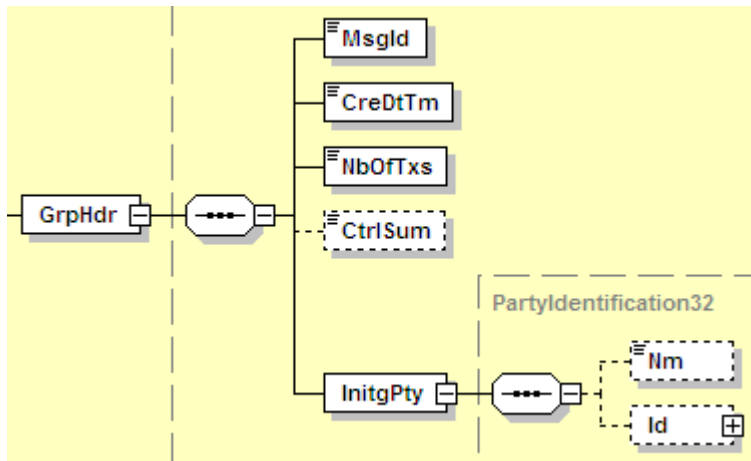

Définition : Ensemble de caractéristiques communes à toutes les transactions mentionnées dans le message.

XML Tag : <GrpHdr>

Occurrences : [1..1]

1.1 MessageIdentification



Définition : Référence point à point attribuée par la partie donnant les instructions et envoyée à la partie suivante dans la chaîne afin d'identifier sans aucune ambiguïté le message.

Utilisation : La partie donnant les instructions doit s'assurer que le "MessageIdentification" est unique par partie recevant les instructions pour une période convenue d'avance.

XML Tag : <MsgId>

Occurrences : [1..1]

Format : Max35Text

Règles : Il est recommandé de limiter la longueur maximale à 30 caractères.

Exemple : <MsgId>ABC/060928/CCT001</MsgId>

1.2 CreationDateTime

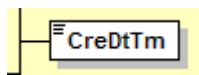

Définition : Date et heure auxquelles le message a été créé.

XML Tag : <CreDtTm>

Occurrences : [1..1]

Format : YYYY-MM-DDThh:mm:ss

Exemple : <CreDtTm>2010-12-18T08:35:30</CreDtTm>

1.6 NumberOfTransactions

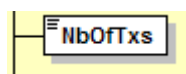

Définition : Nombre de transactions individuelles contenues dans un message.

XML Tag : <NbOfTxs>

Occurrences : [1..1]

Format : Max15NumericText

Exemple : <NbOfTxs>3</NbOfTxs>

1.7 ControlSum

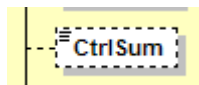

Définition : Total de tous les montants individuels repris dans le message, quelles que soient les devises.

XML Tag : <CtrlSum>

Occurrences : [0..1]

Format : Max18totalDigits

Exemple : <CtrlSum>12.56</CtrlSum>

1.8 InitiatingParty

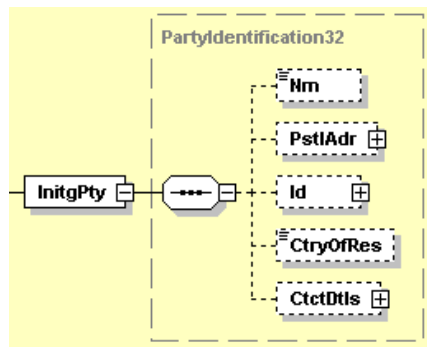

Définition : Partie qui initie le paiement. Il peut s'agir soit du débiteur ou d'une partie qui initie le paiement pour le compte du débiteur.

XML Tag : <InitgPty>

Occurrences : [1..1]

Format : Cette rubrique du message se compose des éléments suivants :

Nom	XML Tag	Index	Occurrences	Format
Name	<Nm>		[0..1]	Max70Text
Identification	<Id>		[0..1]	
OrganisationIdentification	<OrgId>		[1..1]	
BICOrBEI	<BICOrBEI>		[0..1]{or	BIC Format
Other	<Othr>		[0..1]or}	
Identification	<Id>		[1..1]	Max35Text
Issuer	<Issr>		[1..1]	Max35Text

Règles : Il faut soit utiliser le nom, soit l'identification, soit les deux. Le nom est limité à 70 caractères.

Pour les entreprises belges, l'identification (dans Other) doit reprendre le numéro d'entreprise (10 chiffres) et l'émetteur (issuer) "KBO-BCE".

Exemple : <InitgPty>

```

<Nm>Cobelfac</Nm>
<Id>
  <OrgId>
    <Othr>
      <Id>0468651441</Id>
      <Issr>KBO-BCE</Issr>
    </Othr>
  </OrgId>
</Id>
</InitgPty>
    
```

2.0 Payment Information

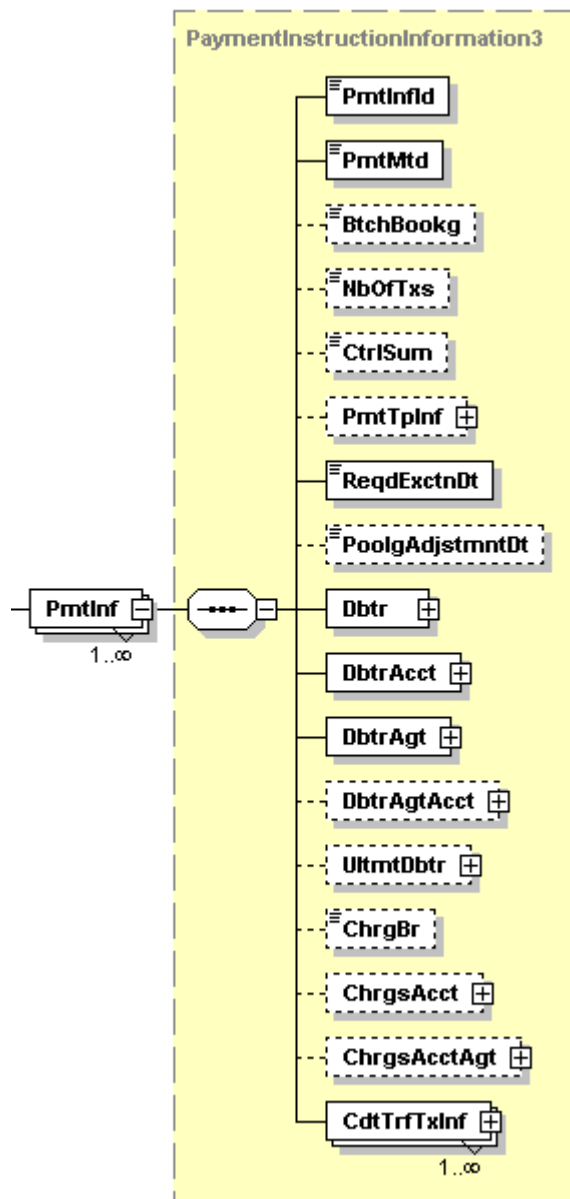

Définition : Ensemble de caractéristiques applicables au niveau débit des opérations de paiement ainsi qu'un ou plusieurs Transaction Information Blocks.

XML Tag : <PmtInf>

Occurrence : [1..n]

2.1 PaymentInformationIdentification

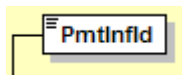

Définition : Référence attribuée par une partie qui envoie pour identifier sans ambiguïté le Payment Information Block dans le message.

XML Tag : <PmtInfId>

Occurrence : [0..1]

Format : Max35Text

Règles : Il est recommandé de limiter la longueur maximale à 30 caractères.

Exemple : <PmtInfId> ABC/4560/2008-09-25</PmtInfId>

2.2 PaymentMethod

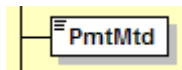

Définition : Précise le moyen de paiement qui sera utilisé pour effectuer le transfert du montant.

XML Tag : <PmtMtd>

Occurrence : [1..1]

Format : Code

Il convient d'utiliser le code suivant :

Code	Nom	Définition
TRF	Transfer	Transfert d'un montant du compte du débiteur vers celui du créancier.
CHK	Cheque	Chèque à émettre par la banque.

Règles : Par définition, seul le TRF est autorisé pour les virements européens.

Exemple : <PmtMtd>TRF</PmtMtd>

2.3 BatchBooking

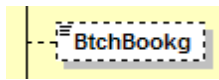

Définition : Indique si une entrée unique par transaction individuelle ou une entrée par lot pour la somme des montants de toutes les transactions dans le cadre d'un paiement est requise.

XML Tag : <BtchBookg>

Occurrences : [0..1]

Format : L'une des valeurs "BatchBooking" suivantes doit être utilisée :

Code	Nom	Définition
true	true	Indique si une entrée par lot pour la somme des montants de toutes les transactions dans un Payment Information Block est requise (un débit pour toutes les transactions dans un Payment Information Block)
false	false	Indique qu'une seule entrée pour chacune des transactions dans un message est requise.

Règles : En l'absence de BatchBooking, la valeur de celle-ci est considérée comme "true".

Exemple : <BtchBookg>false</BtchBookg>

2.4 Number Of Transactions

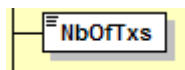

Définition : Nombre de transactions individuelles contenues dans un payment information block.

XML Tag : <NbOfTxs>

Occurrences : [0..1]

Format : Max15NumericText

Exemple : <NbOfTxs>3</NbOfTxs>

2.5 ControlSum

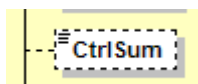

Définition : Total de tous les montants individuels repris dans le payment information block, quelles que soient les devises.

XML Tag : <CtrlSum>

Occurrences : [0..1]

Format : Max18totalDigits

Exemple : <CtrlSum>12.56</CtrlSum>

2.6 PaymentTypeInformation

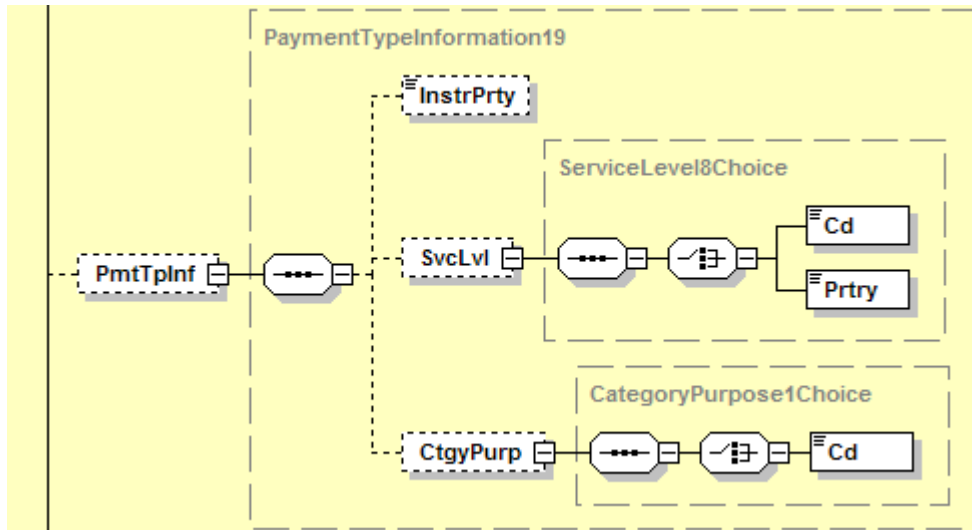

Définition : Série d'éléments qui apportent des précisions supplémentaires sur le type de transaction.

XML Tag : <PmtTpInf>

Occurrence : [0..1]

Format : Cette rubrique du message se compose des éléments suivants :

Nom	XML Tag	Index	Occurrence	Format
InstructionPriority	<InstrPrty>	2.4	[0..1]	Code
ServiceLevel	<SvcLvl>	2.5	[0..1]{Or	
CategoryPurpose	<CtgyPurp>	2.12	[0..1]	Code

- Règles :**
- Les **PaymentTypeInformation** ne peuvent être présentes qu'au niveau des **PaymentInformation** et non au niveau de la **CreditTransferTransaction**.
 - Si la **PaymentMethod** est **CHK**, les **PaymentTypeInformation** ne sont pas autorisées.

2.7 InstructionPriority

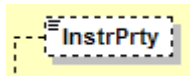

Cette rubrique du message fait partie des PaymentTypeInformation (2.6)

Définition : Cette rubrique est indicative du degré d'urgence avec lequel l'expéditeur souhaite que la banque du débiteur traite l'instruction.

XML Tag : <InstrPrty>

Occurrence : [0..1]

Format : Code

Si cette rubrique du message est présente, il y a lieu d'utiliser l'une des valeurs suivantes :

Code	Nom	Définition
NORM	Normal	Niveau de priorité normal
HIGH	High	Niveau de priorité élevé

Règles : S'il n'y a pas d'InstructionPriority, la valeur est considérée comme "NORM".

Un niveau de priorité élevé implique une demande de clearing interbancaire urgent, c'est-à-dire un clearing interbancaire le jour de l'inscription au débit si la banque du débiteur soutient cette facilité, et à ses conditions (uniquement s'il ne faut pas échanger de devises étrangères). Bien entendu, les ordres doivent arriver dans la banque du débiteur avant son *cut-off time*.

Exemple : <InstrPrty>HIGH</InstrPrty>

2.8 ServiceLevel

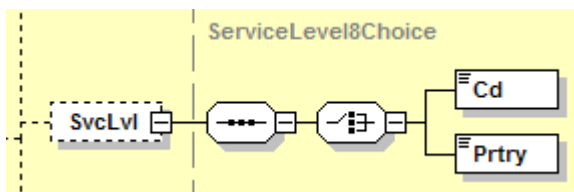

Cette rubrique du message fait partie des PaymentTypeInformation (2.6)

Définition : Accord dans le cadre duquel ou règles conformément auxquelles la transaction doit être effectuée.

XML Tag : <SvcLvl>

Occurrence : [0..1]

Format : Cette rubrique du message se compose des éléments suivants :

Nom	XML Tag	Index	Occurrence	Format
Code	<Cd>	2.9	[1..1]{Or	Code
Proprietary	<Prtry>	2.10	[1..1]Or}	Max35Text

2.9 Code

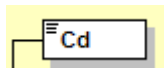

Cette rubrique du message fait partie du ServiceLevel (2.8).

Définition : Identification, sous une forme codée, d'un niveau de service préalablement convenu.

XML Tag : <Cd>

Occurrence : [1..1]

Format : Code

Il faut utiliser la valeur du code suivante :

Code	Nom	Définition
SEPA	Single Euro Payments Area	Le paiement doit être exécuté conformément au schéma SEPA
PRPT	EBAPriorityService	Le paiement doit être exécuté conformément au Priority Service de EBA

Règles :

- s'il n'y a pas de ServiceLevel, les règles applicables pour l'exécution de la transaction dépendent des éléments de données de la transaction.
- Un virement SEPA se caractérise par les éléments suivants :
 - la devise de la transaction est l'euro
 - la banque du débiteur et celle du créancier sont toutes deux établies dans un pays du SEPA, et sont signalées par leur BIC (voir règle pour le BIC ou le CreditorAgent dans le champ 2.77)
 - le compte du débiteur et celui du créancier sont indiqués dans un format IBAN
 - il n'y a pas d'instructions spéciales pour la banque du débiteur ou du créancier
- Vérifiez au préalable si le Priority Service de EBA est soutenu tant par la banque du débiteur et que par celle du créancier.

Exemple : <Cd>SEPA</Cd>

2.10 Proprietary



Cette rubrique du message fait partie du ServiceLevel (2.8).

Définition : Identification Proprietary d'un niveau de service convenu d'avance offert par une banque donnée

XML Tag : <Prtry>

Occurrence : [1..1]

Format : Max35Text

Règles : **le Proprietary Service Level ne peut pas être utilisé pour les virements européens**

Exemple : <Prtry>NONSEPTARIF1</Prtry>

2.14 CategoryPurpose

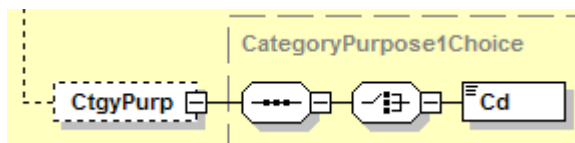

Cette rubrique du message fait partie des PaymentTypeInfoInformation (2.6)

XML Tag : <CtgyPurp>

Occurrence : [0..1]

2.15 Code

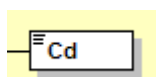

Cette rubrique du message fait partie de CategoryPurpose (2.14)

Définition : Précise la raison du paiement sur base d'une série de catégories prédéfinies.

XML Tag : <Cd>

Occurrences : [0..1]

Format : Code

Les principales valeurs à utiliser pour les virements européens sont les suivantes :

Code	Nom	Définition
DIVI	Dividend	La transaction consiste en un paiement de dividendes.
INTC	IntraCompanyPayment	La transaction est un paiement au sein de l'entreprise (= entre 2 sociétés faisant partie du même groupe).
INTE	Interest	La transaction consiste en un paiement d'intérêts.
PENS	PensionPayment	La transaction consiste en un paiement de pension.
SALA	SalaryPayment	La transaction consiste en un paiement de salaire.
SSBE	SocialSecurityBenefit	Paiement d'allocations de sécurité sociale.
SUPP	SupplierPayment	La transaction consiste en un paiement à un fournisseur.
TAXS	TaxPayment	La transaction consiste en un paiement de taxes.
TREA	TreasuryPayment	La transaction est liée à des opérations de trésorerie.

Pour la liste complète des codes possibles, voir [Payments External Code Lists spreadsheet](http://www.iso20022.org/External Code Lists spreadsheet) à <http://www.iso20022.org/External Code Lists and DSS.page>

Pour les virements génériques, seule peut être utilisée la valeur "INTC" (intra-company payment).

Exemple : <Cd>PENS</Cd>

2.17 RequestedExecutionDate

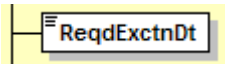

Définition : Date à laquelle l'expéditeur demande à la banque du débiteur d'effectuer le paiement. Il s'agit de la date à laquelle le(s) compte(s) du débiteur doit(ven)t être débité(s).

XML Tag : <ReqdExctnDt>

Occurrence : [1..1]

Format : YYYY-MM-DD

Règles : la date est limitée à un maximum d'un an dans le futur.

Exemple : <ReqdExctnDt>2010-12-18</ReqdExctnDt>

2.19 Debtor

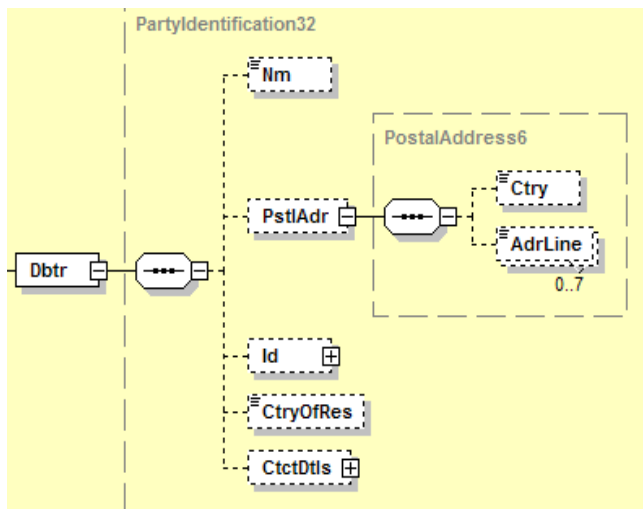

Définition : La partie qui doit un montant au créancier (final).

XML Tag : <Dbtr>

Occurrence : [1..1]

Format : Cette rubrique du message se compose des éléments suivants :

Nom	XML Tag	Occurrences	Format
Name	<Nm>	[1..1]	Max70Text
PostalAddress	<PstAdr>	[0..1]	
Country	<Ctry>	[0..1]	ISO Country Code
AddressLine	<AdrLine>	[0..2]	Max70Text
Identification	<Id>	[0..1]	
OrganisationIdentification	<OrgId>	[1..1]	
BICOrBEI	<BICOrBEI>	[0..1]{or	ISO BIC format
Other	<Othr>	[0..1]or}	
Identification	<Id>	[1..1]	Max35Text
Issuer	<Issr>	[0..1]	Max35Text

Règles : Pour les virements européens, le nom est limité à 70 caractères.

Pour les virements génériques, il est recommandé de limiter la longueur du nom à 35 caractères.

La rue et le numéro de l'habitation doivent être indiqués dans la première AddressLine, le code postal et la ville dans la seconde. Il est recommandé de limiter la longueur de chaque AddressLine à 35 caractères.

L'Identification ne peut être utilisée que pour les virements européens, pas pour les virements génériques.

Contactez votre banque pour l'utilisation de l'Identification.

Pour les entreprises belges, l'Identification (dans Other) doit contenir le numéro d'entreprise (10 chiffres) et comme émetteur (Issuer) « KBO-BCE ».

Exemple :

```
<Dbtr>  
  <Nm>Cobelfac</Nm>  
  <PstAdr>  
    <Ctry>BE</Ctry>  
    <AdrLine>Square Montgomery 7</AdrLine>  
    <AdrLine>1000 Brussels</AdrLine>  
  </PstAdr>  
</Dbtr>
```

2.20 DebtorAccount

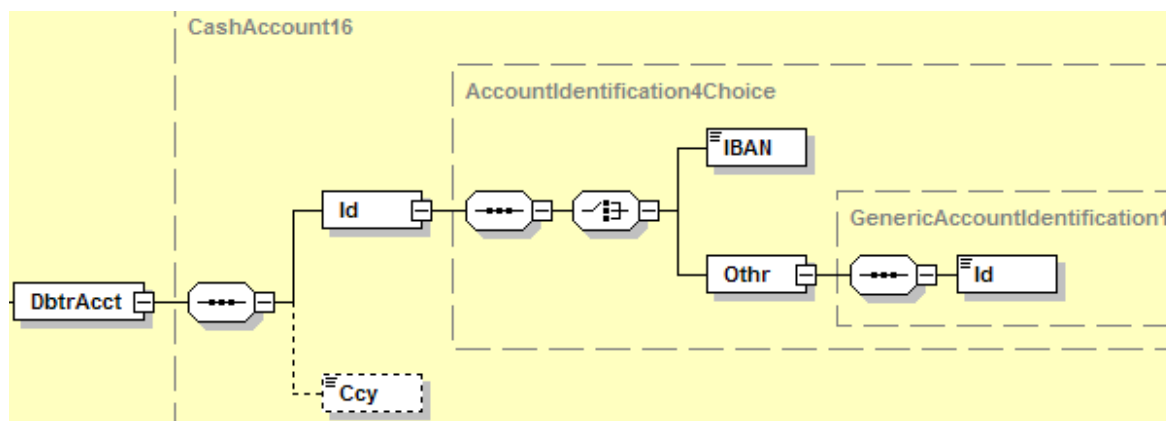

Définition : Identification univoque du compte du débiteur qui sera débité suite à la transaction.

XML Tag : <DbtrAcct>

Occurrence : [1..1]

Format : Cette rubrique du message se compose des éléments suivants :

Nom	XML Tag	Index	Occurrences	Format
Identification	<Id>		[1..1]	
IBAN (International Bank Account Number)	<IBAN>		[1..1]{Or	IBAN-format
Other	<Othr>		[1..1] Or}	
Identification	<Id>		[1..1]	Text
Currency	<Ccy>		[0..1]	ISO Currency Code

- Règles :**
- L'IBAN doit être utilisé pour les comptes belges, ainsi que pour les comptes dans les autres pays du SEPA.
 - Le BBAN ne doit être utilisé que si l'ordre de paiement doit être renvoyé à une banque en dehors du SEPA. Si le BBAN a été utilisé, ce doit être dans Other Id.
 - Currency ne doit être utilisé que si un numéro de compte comprend plusieurs devises et que le compte à débiter est libellé dans une devise autre que celle du transfert.
 - Pour les virements européens :
 - L'IBAN doit être présent et le BBAN ne peut être utilisé;
 - Currency ne devrait pas être utilisé mais si présent, il ne peut contenir que EUR.

Exemple :

```

<DbtrAcct>
  <Id>
    <IBAN>BE68539007547034</IBAN>
  </Id>
</DbtrAcct>
    
```

2.21 DebtorAgent

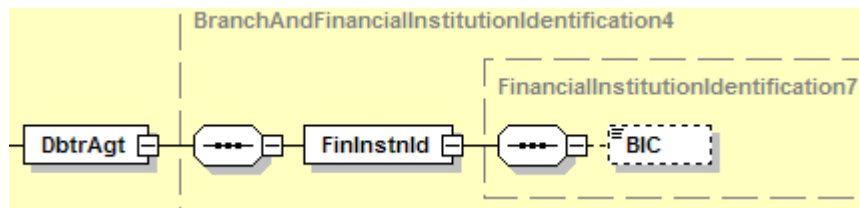

Définition : Institution financière qui gère un compte pour le débiteur.

XML Tag : `<DbtrAgt>`

Occurrence : [1..1]

Format : Cette rubrique du message se compose des éléments suivants :

Nome	XML Tag	Occurrences	Format
FinancialInstitutionIdentification	<code><FinInstnId></code>	[1..1]	
BIC	<code><BIC></code>	[1..1]	BIC-format

The Bank Identifier Code (BIC) consists of 8 or 11 characters.

Exemple : `<DbtrAgt>`

`<FinInstnId>`

`<BIC>AAAABE33</BIC>`

`</FinInstnId>`

`</DbtrAgt>`

2.23 UltimateDebtor

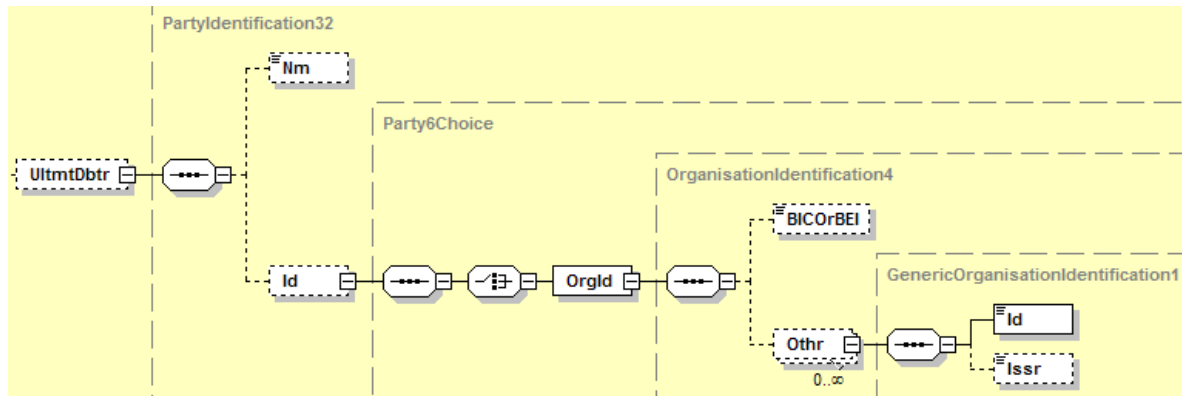

Définition : Partie finale à devoir une somme d'argent au créateur (final).

UltimateDebtor n'est à utiliser que si différent du débiteur.

XML Tag : <UltmtDbtr>

Occurrence : [0..1]

Format : Cette rubrique du message se compose des éléments suivants :

Nom	XML Tag	Occurrences	Format
Name	<Nm>	[0..1]	Max70Text
Identification	<Id>	[0..1]	
OrganisationIdentification	<OrgId>	[1..1]	
BICOrBEI	<BICOrBEI>	[0..1]{or	ISO BIC format
Other	<Othr>	[0..1]or}	
Identification	<Id>	[1..1]	Max35Text
Issuer	<Issr>	[0..1]	Max35Text

Règles : le nom est limité à 70 caractères.

UltimateDebtor peut être présent soit au niveau de "Payment Information", soit de "Credit Transfer Transaction Information"

En cas d'utilisation pour des entreprises belges, Identification (sous Other) doit indiquer le numéro d'entreprise (10 chiffres) et "KBO-BCE" comme émetteur (Issuer).

UltimateDebtor ne peut être utilisé que pour les virements européens, non pour les virements génériques.

Exemple :

```

<UltmtDbtr>
  <Id>
    <OrgId>
      <Othr>
        <Id>0468651441</Id>
        <Issr>KBO-BCE</Issr>
      </Othr>
    </OrgId>
  </Id>
</UltmtDbtr>
    
```

2.24 ChargeBearer

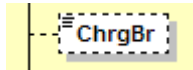

Définition : Précise quelle(s) partie(s) supportera/supporteront les frais liés à l'exécution de l'opération de paiement.

XML Tag : <ChrgBr>

Occurrence : [0..1]

Format : Code

Si présent, il convient d'utiliser les valeurs suivantes :

Code	Nom	Définition
CRED	BorneByCreditor	Tous les frais de transaction doivent être supportés par le créancier.
DEBT	BorneByDebtor	Tous les frais de transaction doivent être supportés par le débiteur.
SHAR	Shared	Les frais de transaction imputés par la banque du débiteur et celle du créancier sont supportés resp. par le débiteur et le créancier.
SLEV	Following Service Level	Les frais de transaction sont imputés conformément aux règles convenues dans le <i>service level</i> et/ou le schème. Pour SEPA : frais imputés par la banque et celle du débiteur sont supportés resp. par le débiteur et le créancier.

Règles : **Pour les virements européens, il faut utiliser "SLEV".**

Pour les virements génériques, "SLEV" n'est pas autorisé.

En l'absence de ChargeBearer, "SLEV" est utilisé comme valeur par défaut pour les virements européens, et "SHAR", pour tous les autres virements.

Exemple : <ChrgBr>SLEV</ChrgBr>

2.25 ChargesAccount

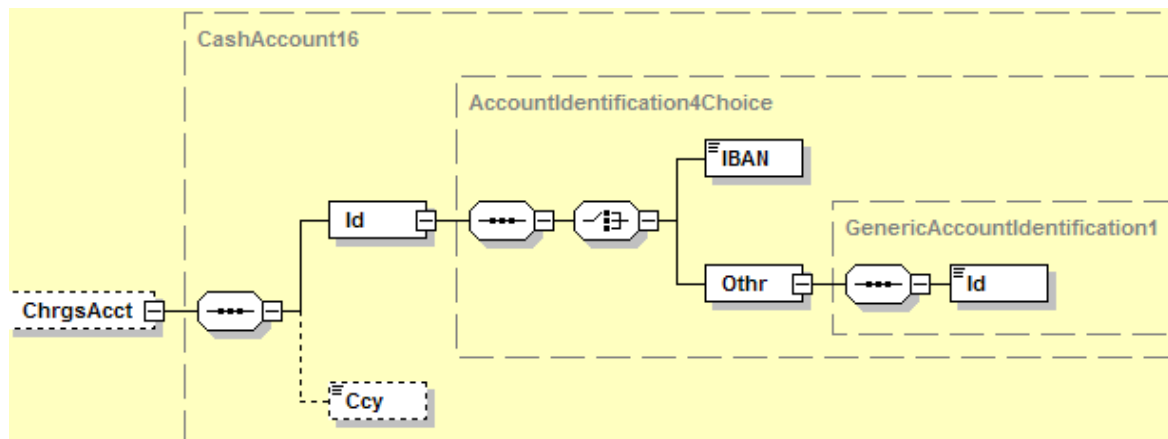

Définition : Compte à débiter des frais liés à un paiement.

XML Tag : <ChrgsAcct>

Occurrence : [0..1]

Format : Cette rubrique du message se compose des éléments suivants :

Nom	XML Tag	Occurrence	Format
Identification	<Id>	[1..1]	
IBAN (International Bank Account Number)	<IBAN>	[1..1]{Or	IBAN-format
Other	<Othr>	[1..1] Or}	
Id	<Id>	[1..1]	Text
Currency	<Ccy>	[0..1]	ISO Currency Code

- Règles :**
- **ChargesAccount ne doit pas être présent pour les virements européens**
 - ChargesAccount doit uniquement être utilisé lorsque des frais doivent être imputés sur un compte différent du compte débité.
 - L'IBAN doit être utilisé pour les comptes belges comme pour les comptes dans les autres pays du SEPA.
 - Le BBAN ne doit être utilisé que si l'ordre de paiement doit être envoyé à une banque en dehors du SEPA. Si le BBAN est utilisé, ce doit être dans Other Id.
 - Currency ne doit être utilisée que si le même numéro de compte comprend plusieurs devises.
 - Currency doit contenir la devise locale ou la devise du transfert.

Exemple :

```
<ChrgsAcct>
  <Id>
    <IBAN>BE69539007547035</IBAN>
  </Id>
</ChrgsAcct>
```

2.27 CreditTransferTransactionInformation

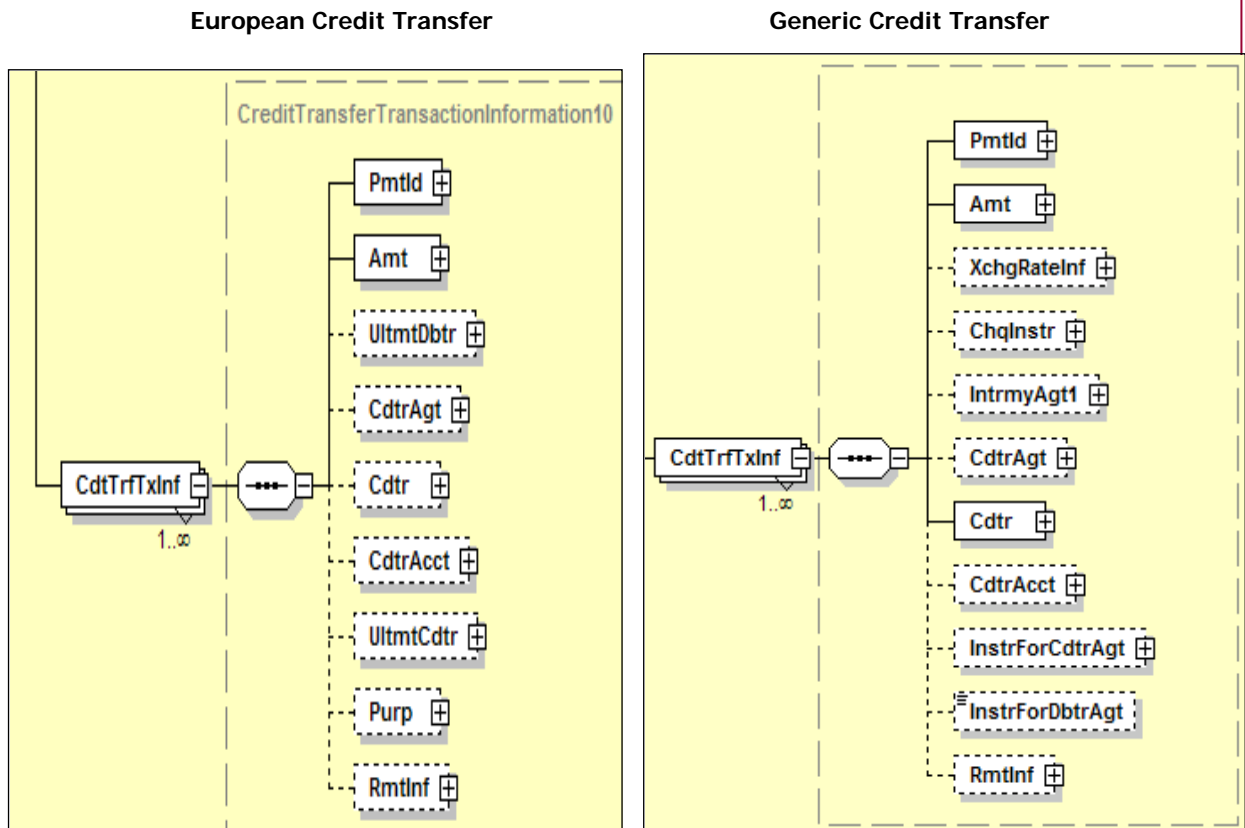

Définition : Série d'éléments donnant des informations spécifiques sur la/les transaction(s) individuelle(s) mentionnée(s) dans le message.

XML Tag : <CdtTrfTxInf>

Occurrence : [1..n]

Règles : Les éléments suivants ne doivent pas être utilisés pour un virement européen :

- EquivalentAmount <EqvtAmt>
- ExchangeRateInformation <XchgRateInf>
- ChequeInstruction <ChqInstr>
- IntermediaryAgent1 <IntrmyAgt1>
- InstructionForCreditorAgent <InstrForCdtrAgt>
- InstructionForDebtorAgent <InstrForDbtrAgt>

2.28 PaymentIdentification

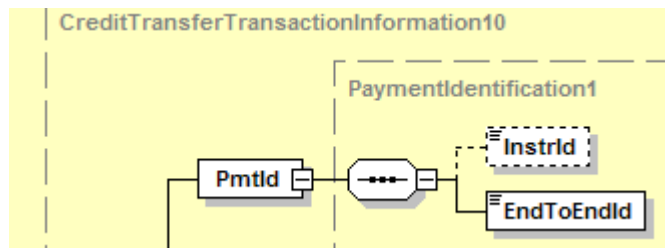

Définition : Série d'éléments renvoyant à une instruction de paiement.

XML Tag : <PmtId>

Occurrence : [1..1]

Format : Cette rubrique du message se compose des éléments suivants :

Index	Nom
2.29	InstructionIdentification
2.30	EndToEndIdentification

2.29 InstructionIdentification

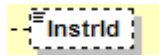

Cette rubrique du message est un élément de la PaymentIdentification (2.28)

Définition : InstructionIdentification est une référence unique attribuée par l'expéditeur en vue d'identifier sans ambiguïté la transaction.

Etant donné que cette identification constitue une référence point par point entre l'expéditeur et le DebtorAgent, elle n'est pas transmise au CreditorAgent.

Remarque : InstructionIdentification est destinée à un usage futur dans Status Reporting et Account Statements en format XML. Vérifiez avec votre banque si l'Instruction Identification est reprise dans le relevé de compte.

XML Tag : <InstrId>

Occurrence : [0..1]

Format : max35Text

Exemple : <InstrId>P/123456</InstrId>

2.30 EndToEndIdentification

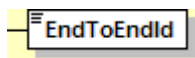

Cette rubrique du message fait partie de la PaymentIdentification (2.28)

Définition : Identification unique attribuée par l'expéditeur pour identifier sans ambiguïté la transaction. Cette identification passe telle quelle à travers toute la chaîne.

XML Tag : <EndToEndId>

Occurrence : [1..1]

Format : max35Text

Règles : Pour les virements européens, cette identification est passée au créancier.

Exemple : <EndToEndId>ABC/4562/2010-12-18</EndToEndId>

2.42 Amount

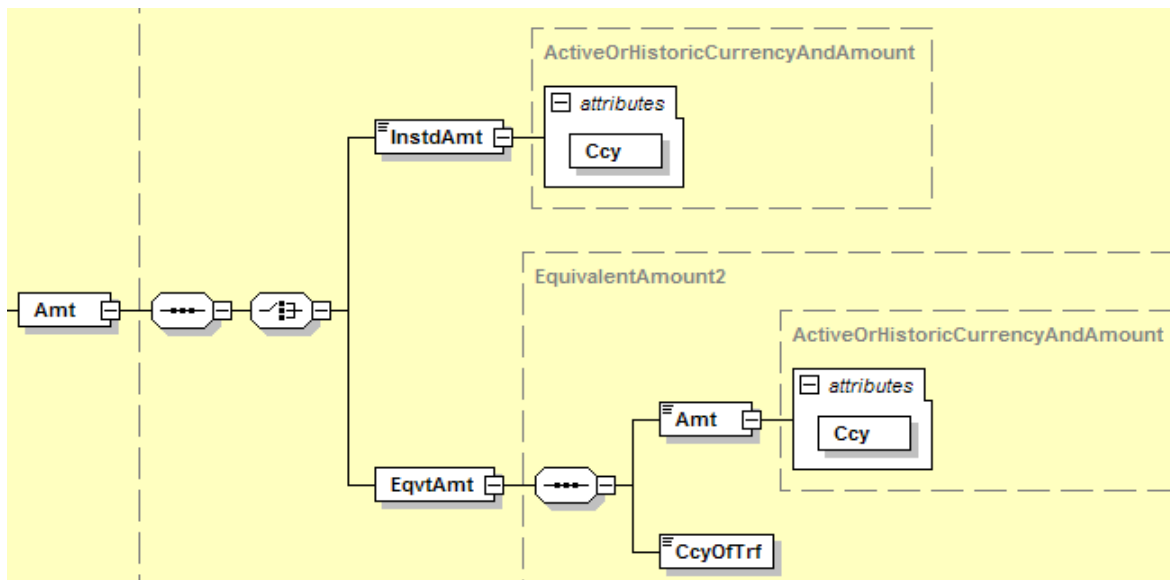

Définition : Montant qui doit être transféré du débiteur au créancier.

XML Tag : <Amt>

Occurrence : [1..1]

Format : Cette rubrique du message se compose des éléments suivants :

Nom	XML Tag	Index	Occurrences	Format
InstructedAmount	<InstdAmt>	2.43	[1..1]{Or	
EquivalentAmount	<EqvtAmt>	2.44	[1..1]Or}	

2.43 InstdAmount

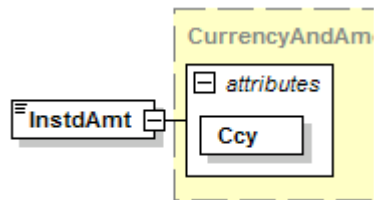

Cette rubrique du message fait partie de Amount (2.42)

Définition : Montant du virement libellé dans la devise telle que fixée par l'expéditeur.

XML Tag : <InstdAmt>

Occurrence : [1..1]

Format : Maximum 11 chiffres pour les virements européens, dont deux pour la partie décimale et signe de séparation exclu. E.g. : 999999999.99

Maximum 15 chiffres pour les autres virements, dont deux pour la partie décimale et signe de séparation inclus. E.g. : 999999999999.99

Le signe de séparation des décimales est "."

La devise est explicite et est reprise dans le XML-tag.

Règles :

- Pour les virements européens, la devise doit être l'euro.
- Le montant doit être supérieur à 0.

Exemple : <InstdAmt Ccy="EUR">4723.34</InstdAmt>

2.44 EquivalentAmount

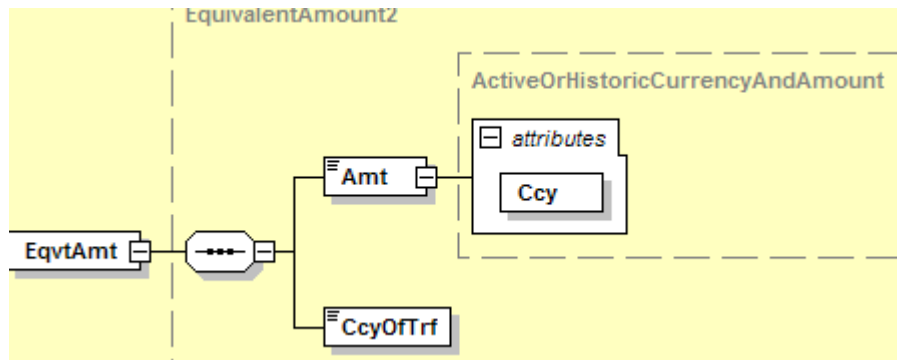

Cette rubrique du message fait partie de Amount (2.42)

Définition : Montant du virement libellé dans la devise du compte du débiteur et qui doit être converti dans une autre devise.

XML Tag : <EqvtAmt>

Occurrence : [1..1]

Format : Cette rubrique du message se compose des éléments suivants :

Nom	XML Tag	Index	Occurrence	Format
Amount	<Amt>	2.45	[1..1]	15 digits
CurrencyOfTransfer	<CcyOfTrf>	2.46	[1..1]	ISO Currency Code

Montant : Maximum 15 chiffres pour les autres virements, dont deux pour la partie décimale et signe de séparation inclus. E.g. : 999999999999.99

Le signe de séparation des décimales est "."

La devise est explicite et est reprise dans le XML-tag.

- Règles :**
- Le montant doit être supérieur à 0.
 - Le montant est libellé dans la devise du compte du débiteur, mais il doit être converti et transféré dans la devise précisée dans "CurrencyOfTransfer".
 - **EquivalentAmount ne peut pas être utilisé pour les virements européens.**

Exemple : La contrevaletur d'un paiement de 1500 EUR en JPY (et le compte est en euro)

```
<EqvtAmt>
  <Amt Ccy="EUR">1500</Amt>
  <CcyOfTrf>JPY</CcyOfTrf>
</EqvtAmt>
```

2.47 ExchangeRateInformation

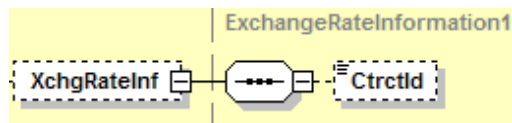

Définition : Informations sur le contrat de cours du change étranger conclu entre l'expéditeur/créancier et le DebtorAgent et en rapport avec l'opération de paiement.

XML Tag : <XchgRateInf>

Occurrence : [0..1]

Format : Cette rubrique du message se compose des éléments suivants :

Nom	XML Tag	Index	Occurrences	Format
ContractIdentification	<CtrctId>	2.45	[1..1]	Max35Text

Règles : ExchangeRateInformation ne peut pas être utilisé pour les virements européens.

2.50 ContractIdentification

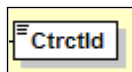

Cette rubrique du message fait partie des ExchangeRateInformation (2.47)

Définition : Référence unique du contrat de cours du change étranger conclu entre le débiteur et sa banque.

XML Tag : <CtrctId>

Occurrence : [1..1]

Format : Max35Text

Exemple : < CtrctId>FX22222211111</CtrctId>

2.52 ChequeInstruction

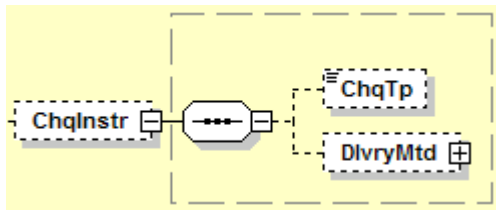

Définition : Informations liées à l'émission d'un chèque.

XML Tag : <ChqInstr>

Occurrence : [0..1]

Format : Cette rubrique du message se compose des éléments suivants :

Nom	XML Tag	Index	Occurrences	Format
ChequeType	<ChqTp>	2.53	[0..1]	Code
DeliveryMethod	<DlvryMtd>	2.58	[0..1]	

- Règles :**
- **ChequeInstruction ne peut pas être utilisé pour des virements européens.**
 - ChequeInstruction est obligatoire si la PaymentMethod est Cheque (CHK).
 - ChequeInstruction n'est pas autorisé si la PaymentMethod est Transfer (TRF).

Exemple :

```

<ChqInstr>
  <ChqTp>BCHQ</ChqTp>
  <DlvryMtd>
    <Cd>MLCD</Cd>
  </DlvryMtd>
</ChqInstr>
    
```

2.53 ChequeType



Cette rubrique du message fait partie de ChequeInstruction (2.52)

Définition : Précise le type de chèque à émettre.

XML Tag : <ChqTp>

Occurrence : [0..1]

Format : Code

Il convient d'utiliser la valeur du code suivante :

Code	Nom	Définition
BCHQ	BankCheque	Chèque tiré sur un compte de la banque du débiteur, qui est débité du compte du débiteur au moment où il est émis.

Règles :

- **ChequeType ne peut pas être utilisé pour les virements européens.**
- Si absent, et si la PaymentMethod est Cheque (CHK), on utilisera le BankCheque (BCHQ) comme valeur par défaut pour le ChequeType.

Exemple : <ChqTp> BCHQ </ChqTp>

2.58 DeliveryMethod

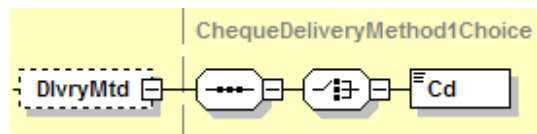

Cette rubrique du message fait partie de la ChequeInstruction (2.52)

Définition : Précise la méthode de livraison du chèque par la banque du débiteur.

XML Tag : <DlvryMtd><Code>

Occurrence : [0..1]

Format : Cette rubrique du message se compose des éléments suivants :

Nom	XML Tag	Index	Occurrence	Format
Code	<Cd>	2.59	[1..1]	Code

Il convient d'utiliser la valeur du code suivante :

Code	Nom	Définition
MLCD	MailToCreditor	Le chèque doit être envoyé par courrier au créancier.
MLDB	MailToDebtor	Le chèque doit être envoyé par courrier au débiteur.
PUDB	PickUpByDebtor	Le chèque sera prélevé par le débiteur.

Règles : Si absent, on utilisera le MailToCreditor (MLCD) comme valeur par défaut.

Exemple : <DlvryMtd>MLCD</DlvryMtd>

2.70 UltimateDebtor

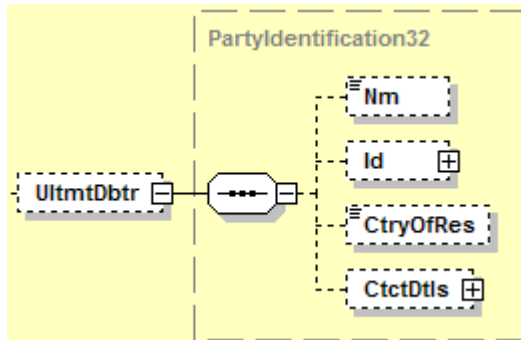

Définition : Partie finale à devoir une somme d'argent au créancier (final).

UltimateDebtor n'est à utiliser que si différent du débiteur.

XML Tag : <UltmtDbtr>

Occurrence : [0..1]

Format : Cette rubrique du message se compose des éléments suivants :

Nom	XML Tag	Occurrence	Format
Name	<Nm>	[0..1]	Max70Text
Identification	<Id>	[0..1]	
OrganisationIdentification	<OrgId>	[1..1]	
BICOrBEI	<BICIrBEI>	[0..1]{Or	Identifieur
Other	<Othr>	[0..1]Or	
Identification	<Id>	[1..1]	Text
Issuer	<Issr>	[0..1]	Text

Règles : Le nom est limité à 70 caractères.

Ultimate Debtor peut être présent soit au niveau de "Payment Information", soit de "Credit Transfer Transaction Information"

En cas d'utilisation pour des entreprises belges, Identification (sous « Other ») doit indiquer le numéro d'entreprise (10 chiffres) et "KBO-BCE" comme émetteur (Issuer).

Ultimate Debtor ne peut être utilisé que pour les virements européens, non pour les virements génériques.

Pour les virements européens, seul le BIC est autorisé.

Exemple :

```

<UltmtDbtr>
  <Id>
    <OrgId>
      <Othr>
        <Id>0468651441</Id>
        <Issr>KBO-BCE</Issr>
      </Othr>
    </OrgId>
  </Id>
</UltmtDbtr>
    
```

2.71 IntermediaryAgent1

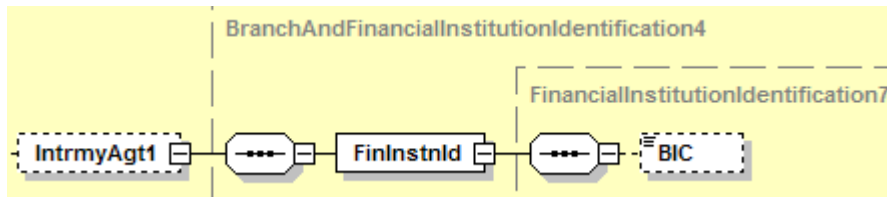

Définition : Institution financière entre la banque du débiteur et celle du créancier.

XML Tag : <IntrmyAgt1>

Occurrence : [0..1]

Format : Cette rubrique du message se compose des éléments suivants :

Nom	XML Tag	Index	Occurrence	Format
FinancialInstitutionIdentification	<FinInstnId>		[1..1]	
BIC	<BIC>		[1..1]	BIC-format

Le Bank Identifier Code (BIC) se compose de 8 à 11 caractères.

- Règles :**
- Il ne doit pas y avoir de IntermediaryAgent1 si la TransferMethod est Cheque (CHK).
 - **Le IntermediaryAgent1 ne peut pas être utilisé pour les virements européens.**

Exemple :

```

<IntrmyAgt1>
  <FinInstnId>
    <BIC>CRBABE22</BIC>
  </FinInstnId>
</IntrmyAgt1>
    
```

2.77 CreditorAgent

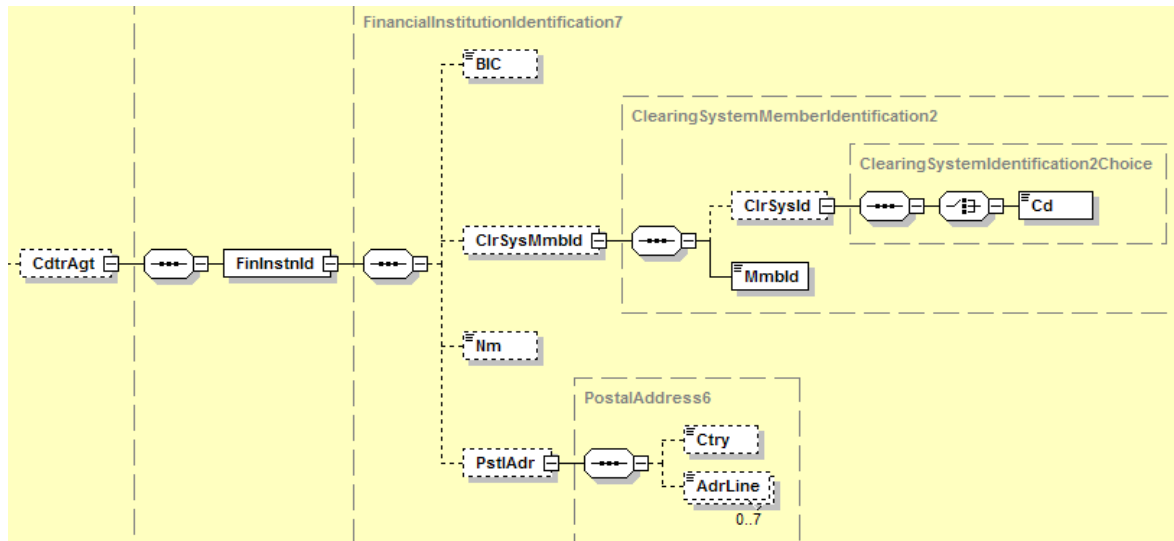

Définition : Institution financière qui gère le compte du créancier.

XML Tag : <CdrAgt>

Occurrence : [0..1]

Format : Cette rubrique du message se compose des éléments suivants :

Nom	XML Tag	Occurences	Format
FinancialInstitutionIdentification	<FinInstnId>	[1..1]	
BIC	<BIC>	[0..1]	Identifieur
ClearingSystemMemberIdentification	<ClrSysMmbld>	[0..1]	
ClearingSystemIdentification	<ClrSysId>	[0..1]	List of Clearing Systems
Code	<Cd>	[1..1]	Code
MemberIdentification	<Mmbld>	[1..1]	Text
Name	<Nm>	[0..1]	Max70Text
PostalAddress	<PstlAdr>	[0..1]	
Country	<Ctry>	[0..1]	Code
AddressLine	<AdrLine>	[0..2]	Text

L'institution financière peut être identifiée par son BIC, sa ClearingSystemMemberIdentification, son Name et PostalAddress, ou une combinaison de ces données.

Le BIC se compose de 8 ou 11 caractères.

Le ClearingSystemMemberIdentification est le code d'identification d'une banque dans un système de compensation national (voir liste des codes en annexe 1).

- Règles :**
- L'identification idéale pour la banque du créancier est le BIC.
- Les autres possibilités sont :
- la ClearingSystemMemberIdentification
 - le Name et PostalAddress
 - une combinaison de ces éléments
 - En principe, le BIC est obligatoire pour les virements européens, mais pour de nombreuses banques de débiteurs belges, le BIC de la banque du créancier est facultatif pour les IBAN commençant par BE.

Exemple 1 : Dans cet exemple, le CreditorAgent est identifié par son BIC.

```
<CdtrAgt>
  <FinInstnId>
    <BIC>CRBABE22</BIC>
  </FinInstnId>
</CdtrAgt>
```

Exemple 2 : Cet exemple montre une combinaison du BIC et de la ClearingSystemMemberIdentification.

```
<CdtrAgt>
  <FinInstnId>
    <BIC>BANKGB22</BIC>
    <ClrSysMmbld>
      <ClrSysId>
        <Cd>GBDSC</Cd>
      </ClrSysId>
      <Mmbld>123456</Mmbld>
    </ClrSysMmbld>
  </FinInstnId>
</CdtrAgt>
```

2.79 Creditor

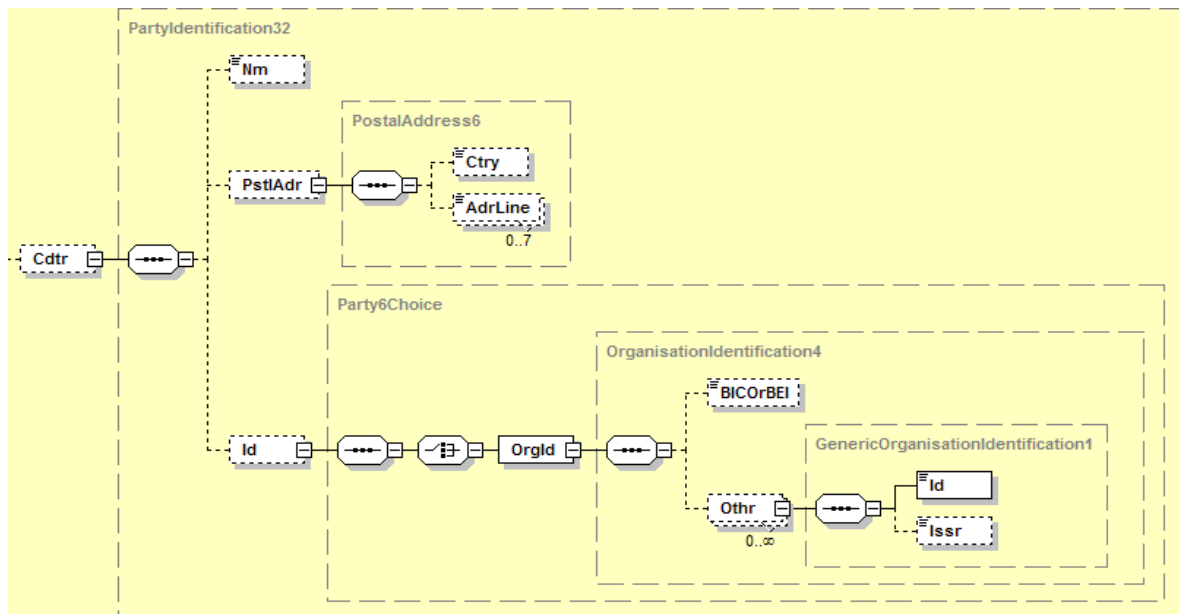

Définition : Partie à qui un montant est dû.

XML Tag : <Cdtor>

Occurrence : [1..1]

Format : Cette rubrique du message se compose des éléments suivants :

Nom	XML Tag	Occurrences	Format
Name	<Nm>	[1..1]	Max70Text
PostalAddress	<PstlAdr>	[0..1]	
Country	<Ctry>	[0..1]	ISO Country Code
AddressLine	<AdrLine>	[0..2]	Max70Text
Identification	<Id>	[0..1]	
OrganisationIdentification	<OrgId>	[1..1]	
BICOrBEI	<BICOrBEI>	[0..1]{or	ISO BIC format
Other	<Othr>	[0..1]or}	
Identification	<Id>	[1..1]	Max35Text
Issuer	<Issr>	[0..1]	Max35Text

Règles : Le nom est limité à 70 caractères.

La rue et le numéro de l'habitation doivent être indiqués dans la première AddressLine, le code postal et la ville dans la seconde AddressLine.

Il est recommandé de limiter la longueur du Name et chaque AddressLine à 35 caractères.

L'Identification ne peut être utilisée que pour les virements européens non pour les virements génériques.

Pour l'utilisation de l'Identification, contactez votre banque.

Pour les entreprises belges, l'Identification (dans Other) doit contenir le numéro d'entreprise (10 chiffres) et comme émetteur (Issuer) "KBO-BCE".

Exemple :

```
<Cdtr>
  <Nm>SocMetal</Nm>
  <PstAdr>
    <Ctry>BE</Ctry>
    <AdrLine>Hoogstraat 156</AdrLine>
    <AdrLine>2000 Antwerp</AdrLine>
  </PstAdr>
</Cdtr>
```

2.80 CreditorAccount

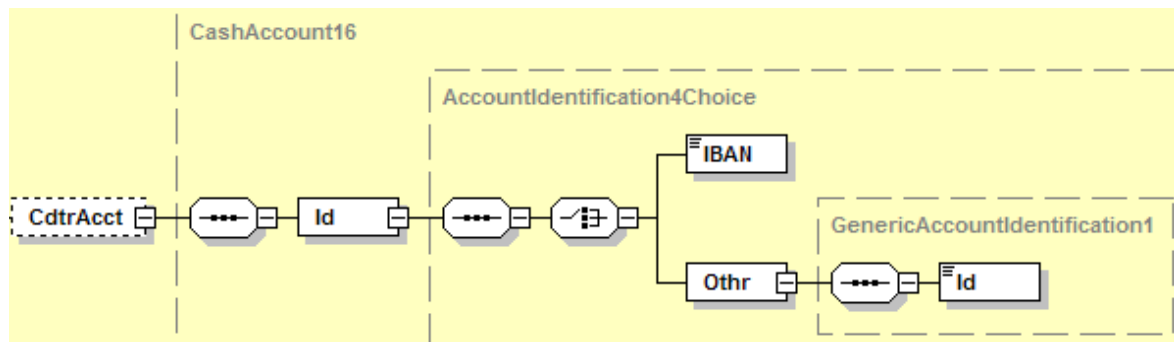

Définition : Identification sans ambiguïté du compte du créancier qui sera crédité suite à l'opération de paiement.

XML Tag : <CdtrAcct>

Occurrence : [1..1] pour les virements européens
[0..1] pour les virements non-européens

Format : Cette rubrique du message se compose des éléments suivants :

Nom	XML Tag	Index	Occurrences	Format
Identification	<Id>		[1..1]	
IBAN (International Bank Account Number)	<IBAN>		[1..1]{Or	IBAN-format
Other	<Othr>		[1..1] Or}	
Identification	<Id>		[1..1]	Text

Règles: - Le CreditorAccount est obligatoire si la PaymentMethod est Transfer (TRF).

L'IBAN doit toujours être utilisé pour les comptes belges et pour les comptes situés dans un pays du SEPA.

Si le BBAN est utilisé, ce doit être dans Other Id.

Exemple : <CdtrAcct>

```

    <Id>
      <IBAN>BE43187123456701</IBAN>
    </Id>
  </CdtrAcct>
  
```

2.81 UltimateCreditor

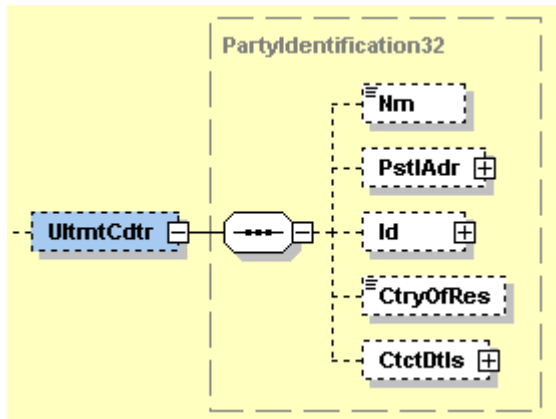

Définition : Dernière partie à qui une somme d'argent est due ?
UltimateCreditor n'est à utiliser que si différent du créancier.

XML Tag : <UltmtCdtr>

Occurrence : [0..1]

Format : Cette rubrique du message se compose des éléments suivants :

Nom	XML Tag	Occurrences	Format
Name	<Nm>	[0..1]	Max70Text
Identification	<Id>	[0..1]	
OrganisationIdentification	<OrgId>	[1..1]	
BICOrBEI	<BICOrBEI>	[0..1]{or	ISO BIC format
Other	<Othr>	[0..1]or}	
Identification	<Id>	[1..1]	Max35Text
Issuer	<Issr>	[0..1]	Max35Text

Règles : Le nom est limité à 70 caractères.

En cas d'utilisation pour des entreprises belges, Identification (sous Other) doit indiquer le numéro d'entreprise (10 chiffres) et "KBO-BCE" comme émetteur (Issuer).

UltimateCreditor ne peut être utilisé que pour les virements européens, non pour les virements génériques.

Exemple :

```

<UltmtCDtr>
  <Id>
    <OrgId>
      <Othr>
        <Id>0468651441</Id>
        <Issr>KBO-BCE</Issr>
      </Othr>
    </OrgId>
  </Id>
</UltmtCdtr>
    
```

2.82 InstructionForCreditorAgent

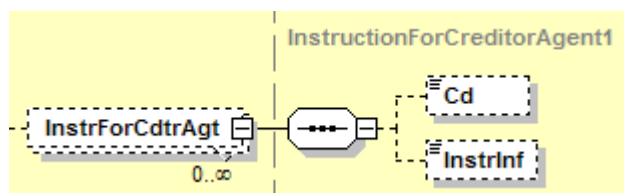

Définition : Instructions concernant l'exécution du paiement, destinées à la banque du créancier.

XML Tag : <InstrForCdtrAgt>

Occurrence : [0..1]

Format : Cette rubrique du message se compose des éléments suivants :

Nom	XML Tag	Index	Occurrences	Format
Code	<Cd>	2.83	[0..1]	Code
InstructionInformation	<InstrInf>	2.84	[0..1]	Max30Text

Les valeurs suivantes doivent être utilisées pour le Code :

Code	Nom	Définition
HOLD	HoldCashForCreditor	Un montant doit être détenu pour le créancier qui appellera. Paiement sur identification.
PHOB	PhoneBeneficiary	Envoyez message à /contactez le créancier par téléphone.
TELB	Telecom	Envoyez message à /contactez le créancier par le moyen de télécommunication le plus efficace.

Les InstructionInformation contiennent des informations complémentaires à l'instruction codée ou à une instruction acceptée réciproquement.

Règles : Si le InstructionForCreditorAgent est présent, le paiement ne sera pas considéré comme un virement européen.

Exemple :

```

<InstrForCdtrAgt>
  <Cd>PHOB</Cd>
  <InstrInf>Tel.023147642</InstrInf>
</InstrForCdtrAgt>
    
```

2.85 InstructionForDebtorAgent

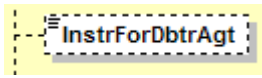

Définition : Instructions concernant l'exécution du paiement destinées à la banque du débiteur.

XML Tag : <InstrForDbtrAgt>

Occurrence : [0..1]

Format : Max30Text

Règles : **Si InstructionForDebtorAgent est présent, le paiement ne sera pas considéré comme un virement européen.**

Exemple : <InstrForDbtrAgt>Confirm exec. at 024537846</InstrForDbtrAgt>

2.86 Purpose

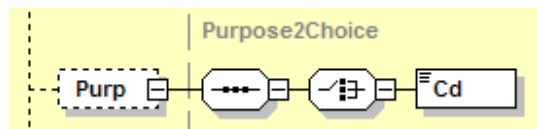

Définition : Le motif à l'origine de l'opération de paiement.

Purpose est utilisé par le débiteur pour informer le créancier de la nature de l'opération de paiement. N'est pas utilisé pour le traitement chez l'une ou l'autre des banques concernées.

XML Tag : <Purp>

Occurrence : [0..1]

Format : Cette rubrique du message se compose des éléments suivants:

Index	Name
2.87	Code

Règles : **Purpose ne peut être utilisé que pour les virements européens, non pour les virements génériques.**

2.87 Code

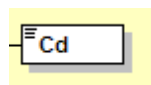

Cette rubrique du message fait partie de la PaymentIdentification (2.86)

Définition : précise le motif sous-jacent de l'opération de paiement

XML Tag : <Cd>

Occurrence : [1..1]

Format : Code

Pour une liste des codes possibles pour Purpose, voir ExternalPurposeCode :

[Payments External Code Lists spreadsheet à http://www.iso20022.org/External_Code_Lists_and_DSS.page](http://www.iso20022.org/External_Code_Lists_and_DSS.page)

Exemple: <Cd>ELEC</Cd>

2.98 RemittanceInformation

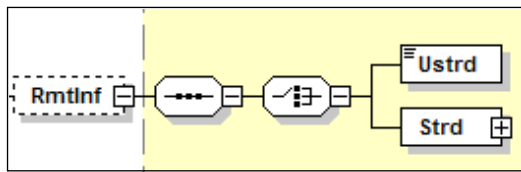

Définition : Informations qui permettent de réconcilier un paiement avec les transactions commerciales qu'il vise à liquider, par exemple les factures commerciales dans un système comptable de recouvrement.

Ces informations peuvent être structurées ou non.

XML Tag : <RmtInf>

Occurrence : [0..1]

Format : Cette rubrique du message se compose des éléments suivants :

Index		Nom
2.99	{Or	Unstructured
2.100	Or}	Structured

Règles : Des informations soit structurées soit non structurées peuvent être présentes, mais pas les deux simultanément.

2.99 Unstructured



Cette rubrique du message fait partie du RemittanceInformation (2.98)

Définition : Informations fournies pour permettre la comparaison d'un montant entrant avec les transactions commerciales que le transfert vise à liquider, par exemple une facture commerciale, dans une forme non structurée.

XML Tag : <Ustrd>

Occurrence : [1..1]

Format : max140Text

2.100 Structured

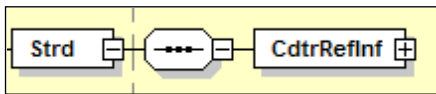

Cette rubrique du message fait partie du RemittanceInformation (2.98)

Définition : Informations qui permettent de comparer un paiement avec les transactions commerciales qu'il vise à liquider, dans une forme structurée.

XML Tag : <Strd>

Occurrence : [1..1]

Format : Cette rubrique du message se compose de l'élément suivant :

Index		Nom
2.120		CreditorReferenceInformation

2.120 CreditorReferenceInformation

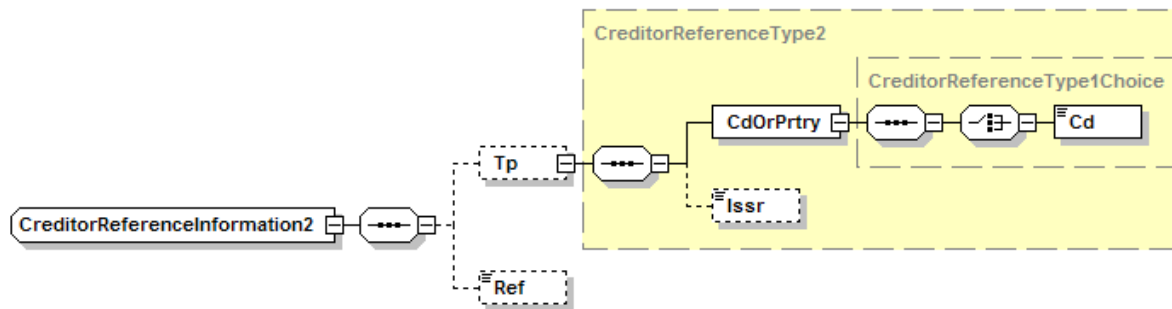

Cette rubrique du message fait partie du Structured (2.100)

Définition : Informations fournies par le créancier dans une forme structurée, afin de permettre la réconciliation automatique d'un montant entrant avec les rubriques que le transfert vise à liquider, par exemple une facture commerciale dans un système de recouvrement pour comptes.

Cette rubrique doit être utilisée pour la communication structurée supportée par les banques belges.

XML Tag : <CdtrRefInf>

Occurrence : [1..1]

Format : Cette rubrique du message se compose des éléments suivants :

Nom	XML Tag	Index	Occurrences	Format
Type	<Tp>	2.121	[1..1]	tag
CodeOrProprietary	<CdOrPrtry>	2.122	[1..1]	tag
Code	<Cd>	2.123	[1..1]	Code
Issuer	<Issr>	2.125	[1..1]	max35Text
Reference	<Ref>	2.126	[1..1]	Structured Number

Si la communication structurée belge est utilisée, il faut utiliser la valeur suivante comme code pour le CreditorReferenceType :

Code	Nom	Définition
SCOR	StructuredCommunication Reference	Le document est une communication structurée fournie comme référence par le créancier pour identifier la transaction.

Et la valeur suivante doit être utilisée comme Issuer pour le CreditorReferenceType :

Code	Nom	Définition
BBA	The Belgian Bankers' and Stockbroking Firms' Association	L'Association belge des banques et des sociétés de bourse

- Règles :**
- La Reference contient la communication structurée belge de 12 chiffres où les 2 derniers chiffres constituent un chiffre de contrôle (modulo 97) des 10 premiers chiffres, mais si le résultat est 0, le chiffre de contrôle est 97.
 - Ces CreditorReferenceInformation structurées ne sont supportées que par les banques belges.

Exemple :

```

< CdtrRefInf>
  <Tp>
    <CdOrPrtry>
      <Cd>SCOR</Cd>
    </CdOrPrtry>
    <Issr>BBA</Issr>
  </Tp>
  <Ref>010806817183</Ref>
</CdtrRefInf>
  
```

Si le RF Creditor Reference est utilisé, il faut utiliser la valeur suivante comme Code pour Type :

Code	Nom	Définition
SCOR	StructuredCommunication Reference	Le document est une référence de communication structurée fournie par le créancier en vue d'identifier la transaction y renvoyant.

La valeur suivante doit être utilisée comme Issuer pour le Type :

Code	Nom	Définition
ISO	RF Creditor Reference	Référence ISO Structured Creditor aux informations transmises.

Dans tous les autres cas, le CODE doit être SCOR et l'ISSUER ne doit pas être utilisé.

Si ISO est utilisé, la référence du créancier contient la communication structurée ISO11649 qui se présente comme suit (maximum 25 caractères au total) :

RF nn cc..cccc, où

RF = identifiant de référence du créancier (RF Creditor Reference)

nn = 2 chiffres qui constituent un chiffre de contrôle (voir Annexe 2)

cc..cccc = référence du créancier (maximum 21 caractères)

Exemple :

```
< CdtrRefInf>
  <Tp>
    <CdOrPrtry>
      <Cd>SCOR</Cd>
    </CdOrPrtry>
    <Issr>ISO</Issr>
  </Tp>
  <Ref>RF98123456789012345678901</Ref>
</CdtrRefInf>
```

5 Exemples de messages XML avec des virements

Description :

Les exemples contiennent des paiements reprenant les données suivantes :

Partie initiatrice : la société Cobelfac avec pour numéro d'entreprise "0468651441"

Paiement 1 :

Date d'exécution demandée : 19/12/2010

Débitteur : la société "Cobelfac" détenant le compte (IBAN) "BE68539007547034"
à la banque (BIC) "AAAABE33"

Référence de bout en bout : ABC/4562/2010-12-18

Montant & devise : 535,25 EUR

Créancier : la société "SocMetal" ayant pour adresse "Hoogstraat156, 2000 Antwerp"
et détenant le compte (IBAN) "BE43187123456701"
à la banque (BIC) "CRBABE22"

Informations transmises (non structurées) : "Invoice 378265"

Paiement 2 :

Date d'exécution demandée : 19/12/2010

Débitteur : la société Cobelfac détenant le compte (IBAN) "BE68539007547034"
à la banque (BIC) "AAAABE33"

Référence de bout en bout : ABC/4563/2010-12-18

Montant & devise : 1400 EUR

Créancier : la société "Telephone Company" détenant le
compte (IBAN) "BE31628765432155"
à la banque (BIC) "CCCCBE22"

Communication structurée belge : "010806817183"

Paiement 3 :

Date d'exécution demandée : 19/12/2010

Débitteur : la société "Cobelfac" détenant le compte (IBAN) "BE68539007547034"
à la banque (BIC) "AAAABE33"

Référence unique : ABC/4564/2010-12-18

Montant & devise : 72.840,75 USD

Créancier : la société "General Telephone Cy";
ayant pour adresse "Highstreet 7b, New York"
et détenant le compte "86379524"
à la banque avec le BIC "MYBBUS33" et le Chips identifier "3468"

Informations transmises (non structurées) : " X-Atlantic telephone traffic August "

Priorité de paiement élevée

La catégorie de paiement est "Fournisseur" = « Supplier »

Les frais de transaction sont partagés

Dans l'exemple 1, les 3 paiements doivent tous être exécutés comme des paiements individuels, aboutissant à une comptabilisation distincte sur le compte du débiteur pour chacun des paiements.

Dans l'exemple 2, un paiement par lot doit être exécuté pour le paiement 1 et le paiement 2, ce qui entraîne une inscription unique au débit sur le compte du débiteur pour les deux paiements.

Remarque : l'indentation au niveau des lignes dans les exemples n'est utilisée que pour en clarifier la présentation; elle n'apparaît donc pas dans un véritable message XML.

5.1 Exemple 1 : Paiements individuels

```
< ?xml version="1.0" encoding="UTF-8" ?>
<Document xmlns="urn:iso:std:iso:20022:tech:xsd:pain.001.001.03"
xmlns:xsi="http://www.w3.org/2001/XMLSchema-instance">
<CstmrCdtTrfInitn>
  <GrpHdr>
    <MsgId>ABC/060928/CCT001</MsgId>
    <CreDtTm>2010-12-18T14:07:00</CreDtTm>
    <NbOfTxs>3</NbOfTxs>
    <InitgPty>
      <Nm>Cobelfac</Nm>
      <Id>
        <OrgId>
          <Othr>
            <Id>0468651441</Id>
            <Issr>KBO-BCE</Issr>
          </Othr>
        </OrgId>
      </Id>
    </InitgPty>
  </GrpHdr>
  <PmtInf>
    <PmtInfId> ABC/4560/2010-12-15</PmtInfId>
    <PmtMtd>TRF</PmtMtd>
    <BtchBookg>>false</BtchBookg>
    <PmtTpInf>
      <SvcLvl>
        <Cd>SEPA</Cd>
      </SvcLvl>
    </PmtTpInf>
    <ReqdExctnDt>2010-12-19</ReqdExctnDt>
    <Dbtr>
      <Nm>Cobelfac</Nm>
    </Dbtr>
    <DbtrAcct>
      <Id>
        <IBAN>BE68539007547034</IBAN>
      </Id>
    </DbtrAcct>
    <DbtrAgt>
      <FinInstnId>
        <BIC>AAAABE33</BIC>
      </FinInstnId>
    </DbtrAgt>
  </PmtInf>
</CstmrCdtTrfInitn>
```



```
<CdtTrfTxInf>
  <PmtId>
    <EndToEndId>ABC/4562/2010-12-18</EndToEndId>
  </PmtId>
  <Amt>
    <InstdAmt Ccy="EUR">535.25</InstdAmt>
  </Amt>
  <CdtrAgt>
    <FinInstnId>
      <BIC>CRBABE22</BIC>
    </FinInstnId>
  </CdtrAgt>
  <Cdtr>
    <Nm>SocMetal</Nm>
    <PstlAdr>
      <Ctry>BE</Ctry>
      <AdrLine>Hoogstraat 156</AdrLine>
      <AdrLine>2000 Antwerp</AdrLine>
    </PstlAdr>
  </Cdtr>
  <CdtrAcct>
    <Id>
      <IBAN>BE43187123456701</IBAN>
    </Id>
  </CdtrAcct>
  <RmtInf>
    <Ustrd>Invoice 378265</Ustrd>
  </RmtInf>
</CdtTrfTxInf>
</PmtInf>
<PmtInf>
  <PmtInflId> ABC/4560/2010-12-16</PmtInflId>
  <PmtMtd>TRF</PmtMtd>
  <BtchBookg>>false</BtchBookg>
  <PmtTpInf>
    <SvcLvl>
      <Cd>SEPA</Cd>
    </SvcLvl>
  </PmtTpInf>
  <ReqdExctnDt>2010-12-19</ReqdExctnDt>
  <Dbtr>
    <Nm>Cobelfac</Nm>
  </Dbtr>
  <DbtrAcct>
```

```
<Id>
  <IBAN>BE68539007547034</IBAN>
</Id>
</DbtrAcct>
<DbtrAgt>
  <FinInstnId>
    <BIC>AAAABE33</BIC>
  </FinInstnId>
</DbtrAgt>
<CdtTrfTxInf>
  <PmtId>
    <EndToEndId>ABC/4563/2010-12-18</EndToEndId>
  </PmtId>
  <Amt>
    <InstdAmt Ccy="EUR">1400</InstdAmt>
  </Amt>
  <CdtrAgt>
    <FinInstnId>
      <BIC>CCCCBE22</BIC>
    </FinInstnId>
  </CdtrAgt>
  <Cdtr>
    <Nm>Telephone Company</Nm>
  </Cdtr>
  <CdtrAcct>
    <Id>
      <IBAN>BE31628765432155</IBAN>
    </Id>
  </CdtrAcct>
  <RmtInf>
    <Strd>
      <CdtrRefInf>
        <Tp>
          <CdOrPrtry>
            <Cd>SCOR</Cd>
          </CdOrPrtry>
          <Issr>BBA</Issr>
        </Tp>
        <Ref>010806817183</Ref>
      </CdtrRefInf>
    </Strd>
  </RmtInf>
</CdtTrfTxInf>
</PmtInf>
```

```
<PmtInf>
  <PmtInfId> ABC/4560/2010-12-17 </PmtInfId>
  <PmtMtd> TRF </PmtMtd>
  <BtchBookg> false </BtchBookg>
  <PmtTpInf>
    <InstrPrty> HIGH </InstrPrty>
    <CtgyPurp> <Cd> SUPP </Cd> </CtgyPurp>
  </PmtTpInf>
  <ReqdExctnDt> 2010-12-19 </ReqdExctnDt>
  <Dbtr>
    <Nm> Cobelfac </Nm>
  </Dbtr>
  <DbtrAcct>
    <Id>
      <IBAN> BE68539007547034 </IBAN>
    </Id>
  </DbtrAcct>
  <DbtrAgt>
    <FinInstnId>
      <BIC> AAAABE33 </BIC>
    </FinInstnId>
  </DbtrAgt>
  <ChrgBr> SHAR </ChrgBr>
  <CdtTrfTxInf>
    <PmtId>
      <EndToEndId> ABC/4564/2010-12-18 </EndToEndId>
    </PmtId>
    <Amt>
      <InstdAmt Ccy="USD"> 72840.75 </InstdAmt>
    </Amt>
    <CdtrAgt>
      <FinInstnId>
        <BIC> MYBAUS33 </BIC>
        <ClrSysMmbld>
          <ClrSysId>
            <Cd> USPID </Cd>
          </ClrSysId>
          <Mmbld> 3648 </Mmbld>
        </ClrSysMmbld>
      </FinInstnId>
    </CdtrAgt>
    <Cdtr>
      <Nm> General Telephone Cy </Nm>
      <PstlAdr>
```

```
<Ctry>US</Ctry>
<AdrLine>Highstreet 7b</AdrLine>
<AdrLine>New York</AdrLine>
</PstlAdr>
</Cdtr>
<CdtrAcct>
  <Id>
    <Othr>
      <Id>86379524</Id>
    </Othr>
  </Id>
</CdtrAcct>
<RmtInf>
  <Ustrd> X-Atlantic telephone traffic August</Ustrd>
</RmtInf>
</CdtTrfTxInf>
</PmtInf>
</CstmrCdtTrfInitt>
</Document>
```

5.2 Exemple 2 : Paiement collectif

```
< ?xml version="1.0" encoding="UTF-8" ?>
<Document xmlns="urn:iso:std:iso:20022:tech:xsd:pain.001.001.03"
xmlns:xsi="http://www.w3.org/2001/XMLSchema-instance">
<CstmrCdtTrfInittn>
  <GrpHdr>
    <MsgId>ABC/060929/CCT001</MsgId>
    <CreDtTm>2010-12-18T14:08:00</CreDtTm>
    <NbOfTx>2</NbOfTx>
    <InitgPty>
      <Nm>Cobelfac</Nm>
      <Id>
        <OrgId>
          <Othr>
            <Id>0468651441</Id>
            <Issr>KBO-BCE</Issr>
          </Othr>
        </OrgId>
      </Id>
    </InitgPty>
  </GrpHdr>
  <PmtInf>
    <PmtInfId> ABC/4560/2010-12-18</PmtInfId>
    <PmtMtd>TRF</PmtMtd>
    <BtchBookg>true</BtchBookg>
    <PmtTpInf>
      <SvcLvl>
        <Cd>SEPA</Cd>
      </SvcLvl>
    </PmtTpInf>
    <ReqdExctnDt>2010-12-19</ReqdExctnDt>
    <Dbtr>
      <Nm>Cobelfac</Nm>
    </Dbtr>
    <DbtrAcct>
      <Id>
        <IBAN>BE68539007547034</IBAN>
      </Id>
    </DbtrAcct>
    <DbtrAgt>
      <FinInstnId>
        <BIC>AAAABE33</BIC>
      </FinInstnId>
    </DbtrAgt>
  </PmtInf>
</CstmrCdtTrfInittn>
</Document>
```

```
</FinInstnId>
</DbtrAgt>
<CdtTrfTxInf>
  <PmtId>
    <EndToEndId>ABC/4562/2010-12-18</EndToEndId>
  </PmtId>
  <Amt>
    <InstdAmt Ccy="EUR">535.25</InstdAmt>
  </Amt>
  <CdtrAgt>
    <FinInstnId>
      <BIC>CRBABE22</BIC>
    </FinInstnId>
  </CdtrAgt>
  <Cdtr>
    <Nm>SocMetal</Nm>
    <PstlAdr>
      <Ctry>BE</Ctry>
      <AdrLine>Hoogstraat 156</AdrLine>
      <AdrLine>2000 Antwerp</AdrLine>
    </PstlAdr>
  </Cdtr>
  <CdtrAcct>
    <Id>
      <IBAN>BE43187123456701</IBAN>
    </Id>
  </CdtrAcct>
  <RmtInf>
    <Ustrd>Invoice 378265</Ustrd>
  </RmtInf>
</CdtTrfTxInf>
<CdtTrfTxInf>
  <PmtId>
    <EndToEndId>ABC/4563/2010-12-18</EndToEndId>
  </PmtId>
  <Amt>
    <InstdAmt Ccy="EUR">1400</InstdAmt>
  </Amt>
  <CdtrAgt>
    <FinInstnId>
      <BIC>CCCCBE22</BIC>
    </FinInstnId>
  </CdtrAgt>
  <Cdtr>
```

```
<Nm>Telephone Company</Nm>
</Cdtr>
<CdtrAcct>
  <Id>
    <IBAN>BE31628765432155</IBAN>
  </Id>
</CdtrAcct>
<RmtInf>
  <Strd>
    <CdtrRefInf>
      <Tp>
        <CdOrPrtry>
          <Cd>SCOR</Cd>
        </CdOrPrtry>
        <Issr>BBA</Issr>
      </Tp>
      <Ref>010806817183</Ref>
    </CdtrRefInf>
  </Strd>
</RmtInf>
</CdtTrfTxInf>
</PmtInf>
</CstmrCdtTrfInitt>
</Document>
```

Annexe 1 : Liste des codes d'identification des membres des systèmes de clearing

Pays	Clearing	Code d'identification des membres des systèmes de clearing	
		Préfixe	Identification de la banque ({type du caractère}) {(longueur)}
Afrique du Sud	South African National Clearing Code	ZANCC	[0-9]{6,6}
Allemagne	German Bankleitzahl	DEBLZ	[0-9]{8,8}
Australie	Australian Bank State Branch Code	AUBSB	[0-9]{6,6}
Autriche	Austrian Bankleitzahl	ATBLZ	[0-9]{5,5}
Canada	Canadian Payments Association Payment Routing Number	CACPA	[0-9]{9,9}
Chine	CNAPS Identifier	CNAPS	[0-9]{12,12}
Espagne	Spanish Domestic Interbanking Code	ESNCC	[0-9]{8,9}
Etats-Unis	Chips Participant Identifier	USPID	[0-9]{4,4}
Etats-Unis	Fedwire Routing Number	USABA	[0-9]{9,9}
Grèce	Hellenic Bank Identification Code	GRHIC	[0-9]{7,7}
Hong Kong	Hong Kong Bank Code	HKNCC	[0-9]{3,3}
Inde	Indian Financial System code	INFSC	[a-zA-Z0-9]{11,11}
Irlande	Irish National Clearing Code	IENCC	[0-9]{6,6}
Italie	Italian Domestic Identification Code	ITNCC	[0-9]{10,10}
Japon	Japan Zengin Clearing Code	JPZGN	[0-9]{7,7}
Nouvelle-Zélande	New Zealand National Clearing Code	NZNCC	[0-9]{6,6}
Pologne	Polish National Clearing Code	PLKNR	[0-9]{8,8}
Portugal	Portuguese National Clearing Code	PTNCC	[0-9]{8,8}
Royaume-Uni	UK Domestic Sort Code	GBDSC	[0-9]{6,6}
Russie	Russian Central Bank Identification Code	RUCBC	[0-9]{9,9}
Singapour	IBG Sort Code	SGIBG	[0-9]{7,7} of [0-9]{3,4}
Suisse	Swiss Clearing Code (BC Code)	CHBCC	[0-9]{3,5}
Suisse	Swiss Clearing Code (SIC Code)	CHSIC	[0-9]{6,6}
Taiwan	Financial Institution Code	TWNCC	[0-9]{7,7}

Annexe 2 – Calcul du check digit de l'IBAN et de la référence ISO 11649

a) Méthode de validation du check digit

1. Si l'IBAN se présente sous un format visuel, barrez tous les caractères non-alphanumériques;
2. Déplacez les quatre premiers caractères vers l'extrême droite;
3. Convertissez les lettres en chiffres, A étant égal à 10, B à 11, ... et Z à 35;
4. Le modulo 97 (reste après la division par 97) doit être égal à 1.

Exemple pour l'IBAN : BE62 5100 0754 7061

1. BE62510007547061
2. 510007547061 BE62
3. 510007547061111462
4. Le modulo 97 (reste après division par 97) de 510007547061111462 par 97 = 1

b) Méthode de calcul du check digit

1. Créez un IBAN artificiel sur la base du code de pays (ISO 3166), suivi de "00" et du BBAN (supprimez les caractères non-alphanumériques);
2. Déplacez les quatre premiers caractères à l'extrême droite;
3. Convertissez les lettres en chiffres, A étant égal à 10, B à 11, ... et Z à 35;
4. Appliquez MOD 97-10 (voir ISO 7604) : calculez le modulo 97 (reste après la division par 97) et soustrayez ce reste de 98. Si le résultat est un chiffre, insérez un zéro avant.

Exemple pour le BBAN belge 510-0075470-61 :

1. BE00510007547061
2. 510007547061BE00
3. 510007547061111400
4. $98 - 36 = 62 > \text{IBAN} = \text{BE62510007547061}$

Pour le BBAN belge, une dérivation simplifiée des check digits de l'IBAN est possible : 98 – modulo 97 appliqués aux 2 fois les check digits BBAN suivis de 111400

Exemple : pour un BBAN avec comme check digits 37: $98 - \text{modulo } 97 \text{ de } 3737111400 = (\text{modulo} = \text{reste après division par}) = 35$

www.febelfin.be



Fédération belge du secteur financier

Rue d'Arlon 82 | 1040 Bruxelles

T 02 507 68 11 | info@febelfin.be | www.febelfin.be